

Assembly Instruction For / Instruction D'assemblage Pour

2-DRAWER NIGHTSTAND / TABLE DE NUIT 2 TIROIRS

B-11630-7-NS2

Caution : Please read instructions thoroughly before unpacking assembly parts. Sharp, exposed staple tips can cause injury, therefore, for your protection, please remove any exposed staples used in packing.

1. We recommend that you should assemble this product with the assistance of another person; this will make assembly easier, and will help to eliminate damage the product or injury to persons during assembly.
2. Be sure to check all packing materials carefully for small parts that may have come loose inside the carton during
3. Please do not over tighten screws or bolts.
4. Please put all parts on a non-abrasive floor before assembly, and follow the assembly steps to assemble your newly purchased product correctly and efficiently.

Attention: S'il vous plait lire attentivement les instructions avant de déballer les pièces d'assemblage. Pour votre protection et éviter les blessures, s'il vous plait retirer les agrafes exposés utilisés pour l'emballage.

1. Nous vous recommandons d'assembler ce produit avec l'aide d'une autre personne; cela facilitera le montage, et aidera à éliminer les dommages au produit ou des blessures lors de l'assemblage.
2. Assurez-vous de vérifier soigneusement tous les matériaux d'emballage pour les petites pièces qui peuvent avoir été lâche à l'intérieur du carton pendant le transport.
3. Nous vous demandons de ne pas trop serrer les vis ou des boulons.
4. Il est recommande' de mettre toutes les pièces d'assemblage sur un sol non abrasif avant l'assemblage et de suivre les étapes d'assemblage une par pour assembler votre nouveau produit correctement et efficacement.

PART LIST FOR NIGHTSTAND LISTE DES PIÈCES POUR TABLE DE NUIT			
NO.	PART DESC/ LISTE DES PIÈCES	CODE	Q'TY
A	NIGHTSTAND	B-11630-7-NS2	1

HARDWARE LIST FOR NIGHTSTAND LISTE DE MATÉRIEL POUR TABLE DE NUIT			
NO.	HARDWARE DESC/ LISTE DE QUINCAILLERIE	CODE	Q'TY
1	 SCREW-DRIVER(NOT PROVIDED)		

 Only tighten all bolts when all bolts aligned with bolt inserts /
Ne serrez tous les boulons que lorsque tous les boulons sont alignés avec les inserts de boulon.

STEP 1 Étape 1

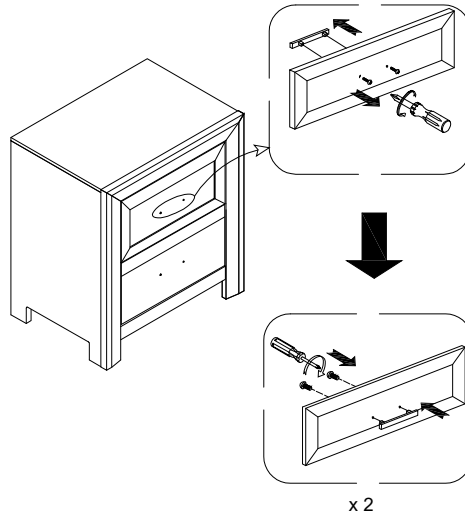

COMPLETED
ACHEVÉE

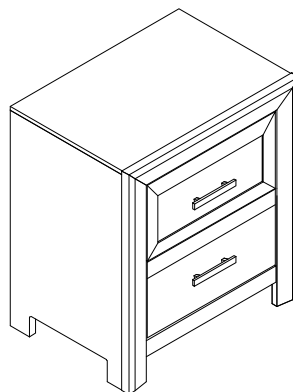

Assembly Instruction For / Instruction D'assemblage Pour

5-DRAWER CHEST / CHIFFONNIER 5 TIROIRS

B-11630-7-CH

Caution : Please read instructions thoroughly before unpacking assembly parts. Sharp, exposed staple tips can cause injury, therefore, for your protection, please remove any exposed staples used in packing.

1. We recommend that you should assemble this product with the assistance of another person; this will make assembly easier, and will help to eliminate damage the product or injury to persons during assembly.
2. Be sure to check all packing materials carefully for small parts that may have come loose inside the carton during
3. Please do not over tighten screws or bolts.
4. Please put all parts on a non-abrasive floor before assembly, and follow the assembly steps to assemble your newly purchased product correctly and efficiently.



Attention: S'il vous plait lire attentivement les instructions avant de déballer les pièces d'assemblage. Pour votre protection et éviter les blessures, s'il vous plait retirer les agrafes exposés utilisés pour l'emballage.

1. Nous vous recommandons d'assembler ce produit avec l'aide d'une autre personne; cela facilitera le montage, et aidera à éliminer les dommages au produit ou des blessures lors de l'assemblage.
2. Assurez-vous de vérifier soigneusement tous les matériaux d'emballage pour les petites pièces qui peuvent avoir été lâche à l'intérieur du carton pendant le transport.
3. Nous vous demandons de ne pas trop serrer les vis ou des boulons.
4. Il est recommande' de mettre toutes les pièces d'assemblage sur un sol non abrasif avant l'assemblage et de suivre les étapes d'assemblage une par pour assembler votre nouveau produit correctement et efficacement.

PART LIST FOR CHEST LISTE DES PIÈCES POUR CHIFFONNIER

NO.	PART DESC/ LISTE DES PIÈCES	CODE	Q'TY
A	CHEST	B-11630-7-CH	1

HARDWARE LIST FOR CHEST LISTE DE MATÉRIEL POUR CHIFFONNIER

NO.	HARDWARE DESC/ LISTE DE QUINCAILLERIE	CODE	Q'TY
1	 SCREW-DRIVER(NOT PROVIDED)		
2	 ANTI-TIP KIT - METAL (SET)	P-ATKNCT-M	1

 Only tighten all bolts when all bolts aligned with bolt inserts /
Ne serrez tous les boulons que lorsque tous les boulons sont alignés avec les inserts de boulon.

STEP 1 Étape 1

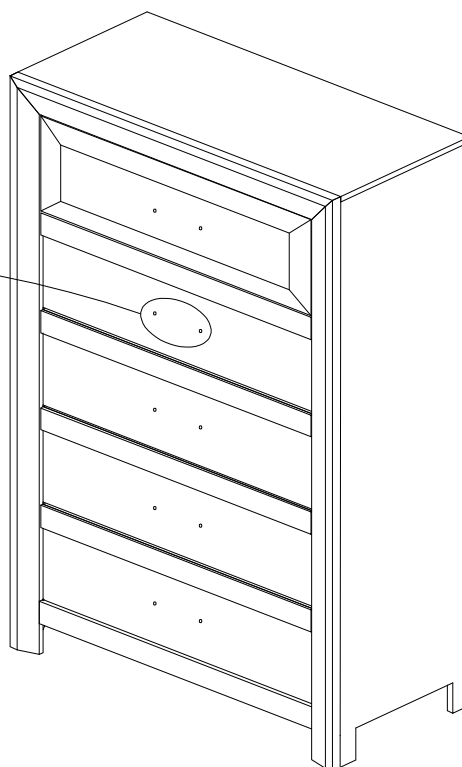
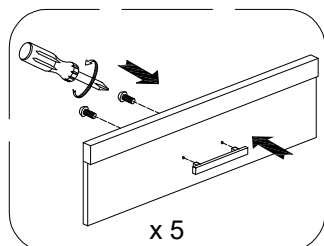
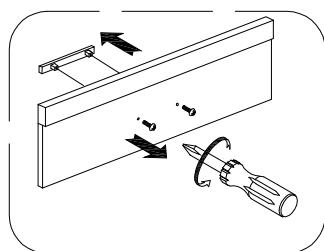

Assembly Instruction For / Instruction D'assemblage Pour

5-DRAWER CHEST / CHIFFONNIER 5 TIROIRS

B-11630-7-CH

STEP 2
Étape 2

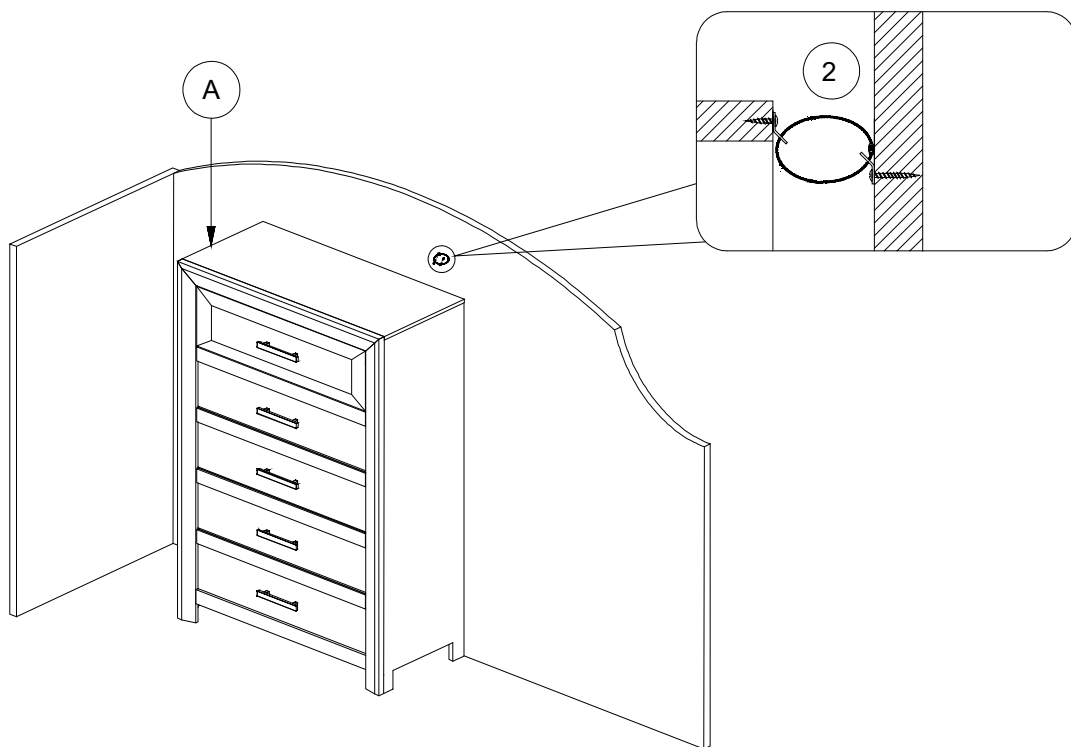

COMPLETED
ACHEVÉE

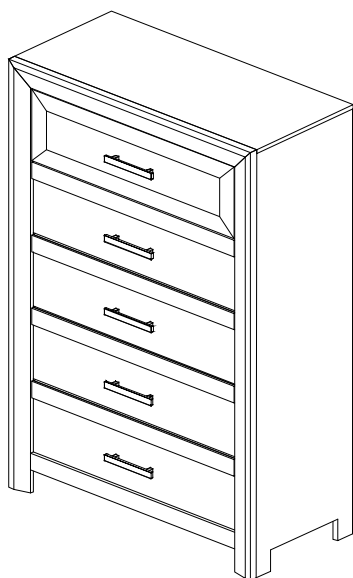

Assembly Instruction For / Instruction D'assemblage Pour

6-DRAWER DRESSER / COMMODE 6 TIROIRS

B-11630-7-DR

Caution : Please read instructions thoroughly before unpacking assembly parts. Sharp, exposed staple tips can cause injury, therefore, for your protection, please remove any exposed staples used in packing.

1. We recommend that you should assemble this product with the assistance of another person; this will make assembly easier, and will help to eliminate damage the product or injury to persons during assembly.
2. Be sure to check all packing materials carefully for small parts that may have come loose inside the carton during
3. Please do not over tighten screws or bolts.
4. Please put all parts on a non-abrasive floor before assembly, and follow the assembly steps to assemble your newly purchased product correctly and efficiently.

Attention: S'il vous plait lire attentivement les instructions avant de déballer les pièces d'assemblage. Pour votre protection et éviter les blessures, s'il vous plait retirer les agrafes exposés utilisés pour l'emballage.

1. Nous vous recommandons d'assembler ce produit avec l'aide d'une autre personne; cela facilitera le montage, et aidera à éliminer les dommages au produit ou des blessures lors de l'assemblage.
2. Assurez-vous de vérifier soigneusement tous les matériaux d'emballage pour les petites pièces qui peuvent avoir été lâche à l'intérieur du carton pendant le transport.
3. Nous vous demandons de ne pas trop serrer les vis ou des boulons.
4. Il est recommande' de mettre toutes les pièces d'assemblage sur un sol non abrasif avant l'assemblage et de suivre les étapes d'assemblage une par pour assembler votre nouveau produit correctement et efficacement.

PART LIST FOR DRESSER LISTE DES PIÈCES POUR COMMODE

NO.	PART DESC/ LISTE DES PIÈCES	CODE	Q'TY
A	DRESSER	B-11630-7-DR	1

HARDWARE LIST FOR DRESSER LISTE DE MATÉRIEL POUR COMMODE

NO.	HARDWARE DESC/ LISTE DE QUINCAILLERIE	CODE	Q'TY
1	SCREW-DRIVER(NOT PROVIDED)		
2	ANTI -TIP KIT - METAL (SET)	P-ATKNCT-M	1

Only tighten all bolts when all bolts aligned with bolt inserts /
Ne serrez tous les boulons que lorsque tous les boulons sont alignés avec les inserts de boulon.

STEP 1 Étape 1

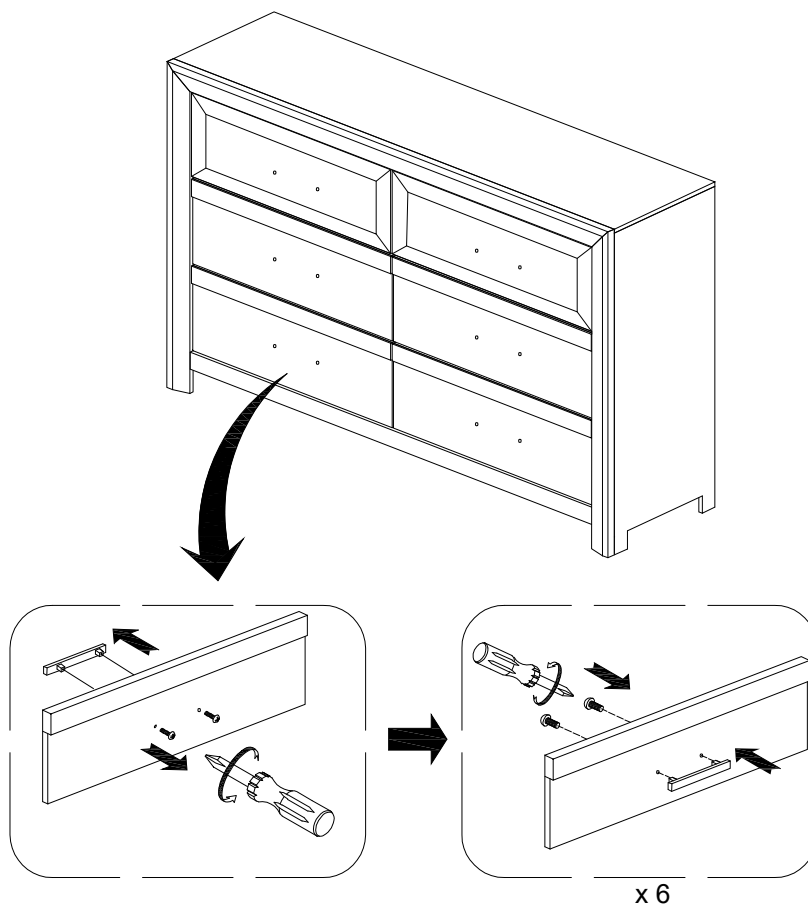

Assembly Instruction For / Instruction D'assemblage Pour

6-DRAWER DRESSER / COMMODE 6 TIROIRS

B-11630-7-DR

STEP 2
Étape 2

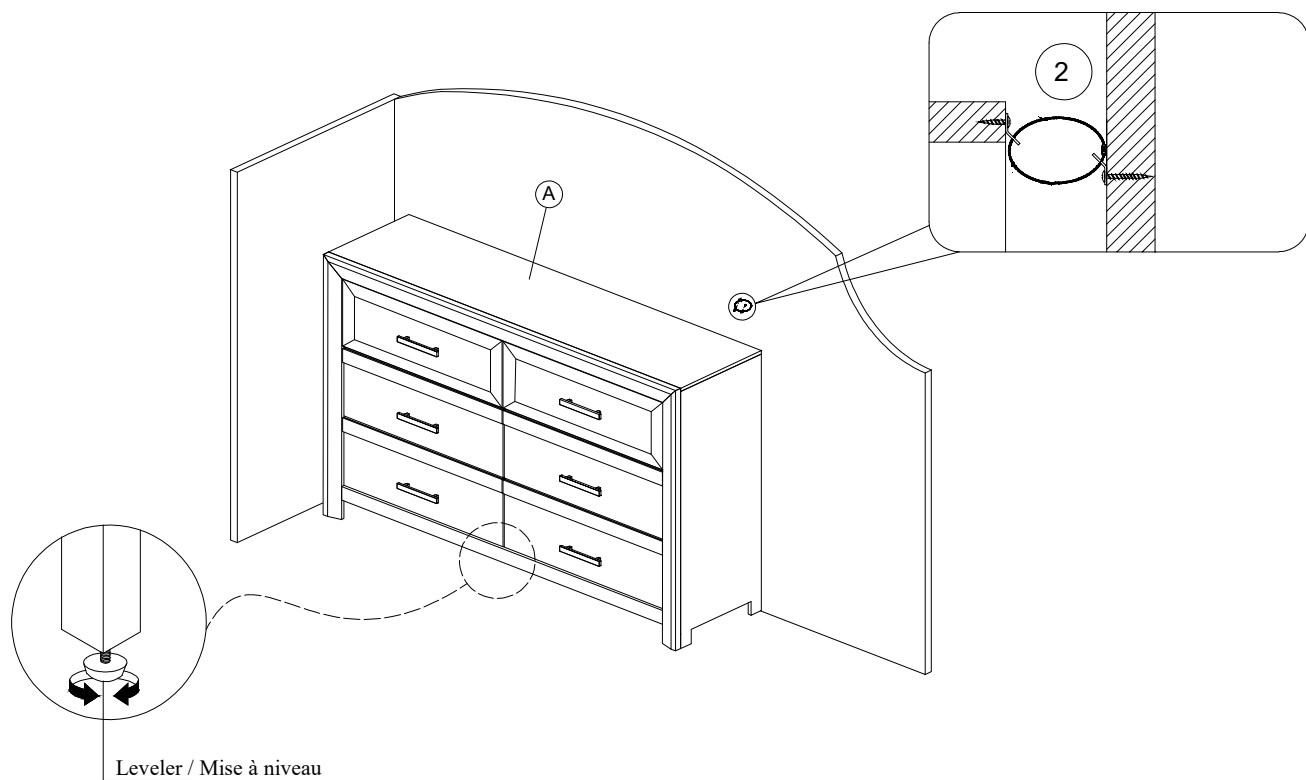

COMPLETED
ACHEVÉE

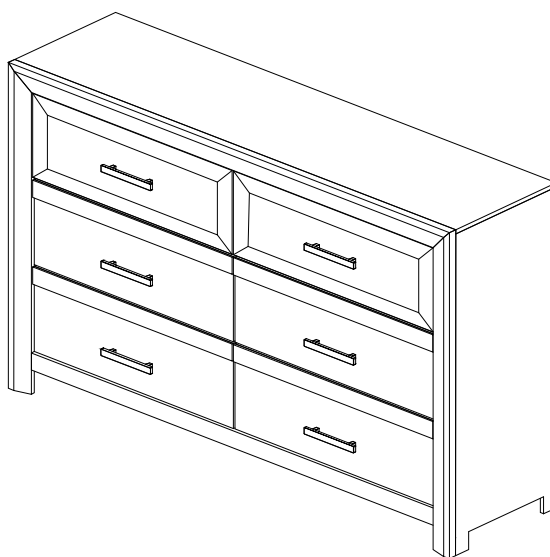

Assembly Instruction For / Instruction D'assemblage Pour

6-DRAWER DRESSER & MIRROR / COMMODE 6 TIROIRS & MIROIR

B-11630-7-DR / B-11630-7-MR

Caution : Please read instructions thoroughly before unpacking assembly parts. Sharp, exposed staple tips can cause injury, therefore, for your protection, please remove any exposed staples used in packing.

1. We recommend that you should assemble this product with the assistance of another person; this will make assembly easier, and will help to eliminate damage the product or injury to persons during assembly.
2. Be sure to check all packing materials carefully for small parts that may have come loose inside the carton during
3. Please do not over tighten screws or bolts.
4. Please put all parts on a non-abrasive floor before assembly, and follow the assembly steps to assemble your newly purchased product correctly and efficiently.

Attention: S'il vous plait lire attentivement les instructions avant de déballer les pièces d'assemblage. Pour votre protection et éviter les blessures, s'il vous plait retirer les agrafes exposés utilisés pour l'emballage.

1. Nous vous recommandons d'assembler ce produit avec l'aide d'une autre personne; cela facilitera le montage, et aidera à éliminer les dommages au produit ou des blessures lors de l'assemblage.
2. Assurez-vous de vérifier soigneusement tous les matériaux d'emballage pour les petites pièces qui peuvent avoir été lâche à l'intérieur du carton pendant le transport.
3. Nous vous demandons de ne pas trop serrer les vis ou des boulons.
4. Il est recommande' de mettre toutes les pièces d'assemblage sur un sol non abrasif avant l'assemblage et de suivre les étapes d'assemblage une par pour assembler votre nouveau produit correctement et efficacement.

PART LIST FOR MIRROR LISTE DES PIÈCES POUR MIROIR			
NO.	PART DESC/ LISTE DES PIÈCES	CODE	Q'TY
A	MIRROR	B-11630-7-MR	1
B	SUPPORT SLATS	PB-11630-MRSLT	2
C	DRESSER	B-11630-7-DR	1

HARDWARE LIST FOR MIRROR LISTE DE MATÉRIEL POUR MIROIR			
NO.	HARDWARE DESC/ LISTE DE QUINCAILLERIE	CODE	Q'TY
1	 JCB BOLT (1/4" x 1" 5/8)	PB-11630-MRHW	8
2	 SPRING WASHER (1/4")		8
3	 FLAT WASHER (1/4" x 5/8")		8
4	 ALLEN KEY(5/32")		1
5	 SCREW-DRIVER(NOT PROVIDED)		

 Only tighten all bolts when all bolts aligned with bolt inserts /
Ne serrez tous les boulons que lorsque tous les boulons sont alignés avec les inserts de boulon.

STEP 1 Étape 1

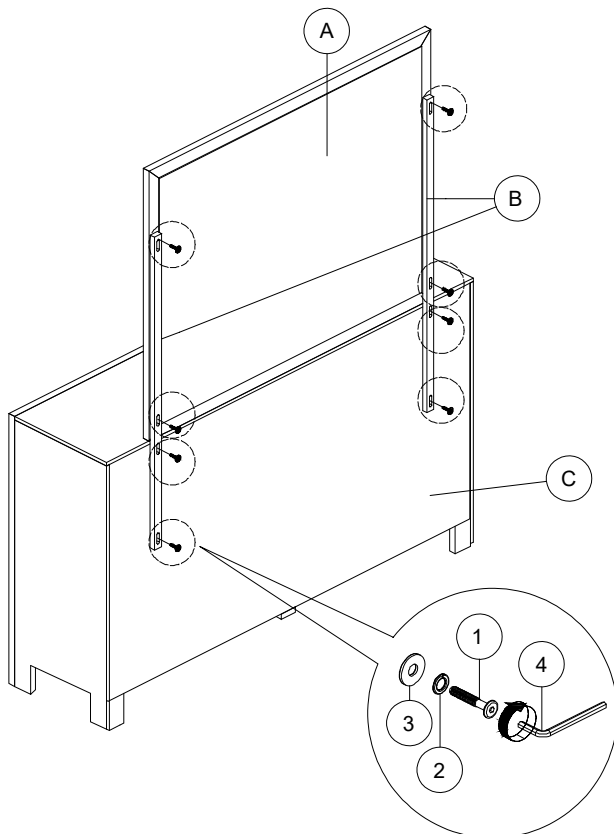

COMPLETED ACHEVÉE

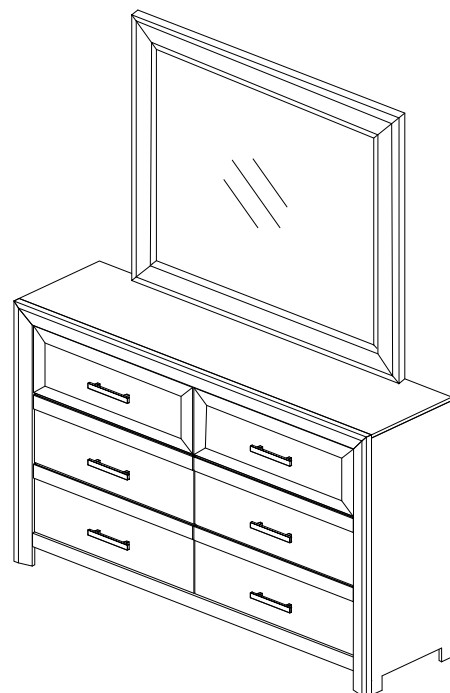

Assembly Instruction For / Instruction D'assemblage Pour

TWIN BED / LIT JUMEAUX

B-11630-7-THF / B-11630-7-TFR

Caution : Please read instructions thoroughly before unpacking assembly parts. Sharp, exposed staple tips can cause injury, therefore, for your protection, please remove any exposed staples used in packing.

1. We recommend that you should assemble this product with the assistance of another person; this will make assembly easier, and will help to eliminate damage the product or injury to persons during assembly.
2. Be sure to check all packing materials carefully for small parts that may have come loose inside the carton during
3. Please do not over tighten screws or bolts.
4. Please put all parts on a non-abrasive floor before assembly, and follow the assembly steps to assemble your newly purchased product correctly and efficiently.

Attention: S'il vous plait lire attentivement les instructions avant de déballer les pièces d'assemblage. Pour votre protection et éviter les blessures, s'il vous plait retirer les agrafes exposés utilisés pour l'emballage.

1. Nous vous recommandons d'assembler ce produit avec l'aide d'une autre personne; cela facilitera le montage, et aidera à éliminer les dommages au produit ou des blessures lors de l'assemblage.
2. Assurez-vous de vérifier soigneusement tous les matériaux d'emballage pour les petites pièces qui peuvent avoir été lâche à l'intérieur du carton pendant le transport.
3. Nous vous demandons de ne pas trop serrer les vis ou des boulons.
4. Il est recommande' de mettre toutes les pièces d'assemblage sur un sol non abrasif avant l'assemblage et de suivre les étapes d'assemblage une par pour assembler votre nouveau produit correctement et efficacement.

PART LIST FOR TWIN BED LISTE DES PIÈCES POUR LIT JUMEAUX			
NO.	PART DESC/ LISTE DES PIÈCES	CODE	Q'TY
A	HEADBOARD	B-11630-7-THF	1
B	L/R HEADBOARD LEG	PB-11630-7-HBLEG	2
C	HEADBOARD BOTTOM STRETCHER	PB-11630-7-THSTR	1
D	FOOTBOARD	B-11630-7-THF	1
E	SLAT	PB-11630-7-TBSLT	3
F	SLAT SUPPORT LEG	PB-11630-7-BSLSPLEG	3
G	SIDE RAIL	B-11630-7-TFR	2

HARDWARE LIST FOR TWIN BED LISTE DE MATÉRIEL POUR LIT JUMEAUX			
NO.	HARDWARE DESC/ LISTE DE QUINCAILLERIE	CODE	Q'TY
1	 JCB BOLT (1/4" x 1" 5/8)	PB-11630-KBHW	8
2	 SPRING WASHER (1/4")		8
3	 FLAT WASHER (1/4" x 5/8")		8
4	 ALLEN KEY(5/32")		1
5	 CSK SCREW (#4 x 1"1/4)		6
6	 SCREW-DRIVER(NOT PROVIDED)		

*HARDWARE LOCATED IN LEG BOX / MATÉRIEL SITUÉ DANS LA BOÎTE DE JAMBES

 Only tighten all bolts when all bolts aligned with bolt inserts /
Ne serrez tous les boulons que lorsque tous les boulons sont alignés avec les inserts de boulon.

STEP 1 Étape 1

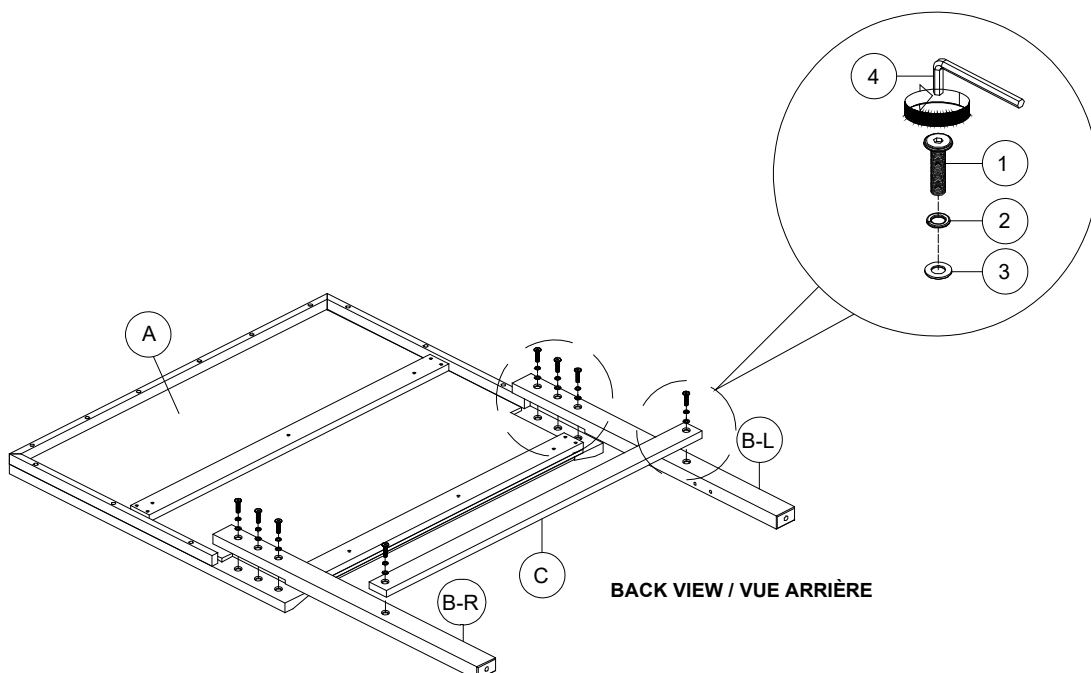

Assembly Instruction For / Instruction D'assemblage Pour

TWIN BED / LIT JUMEAUX

B-11630-7-THF / B-11630-7-TFR

STEP 2
Étape 2

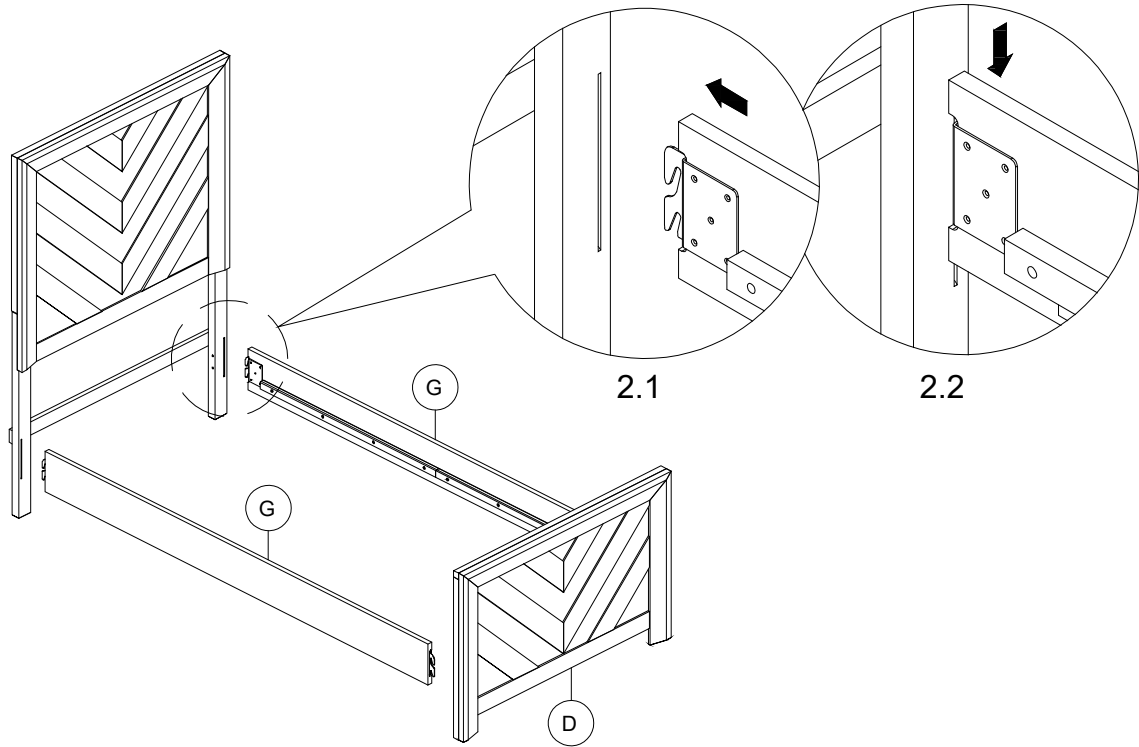

STEP 3
Étape 3
COMPLETED
ACHEVÉE

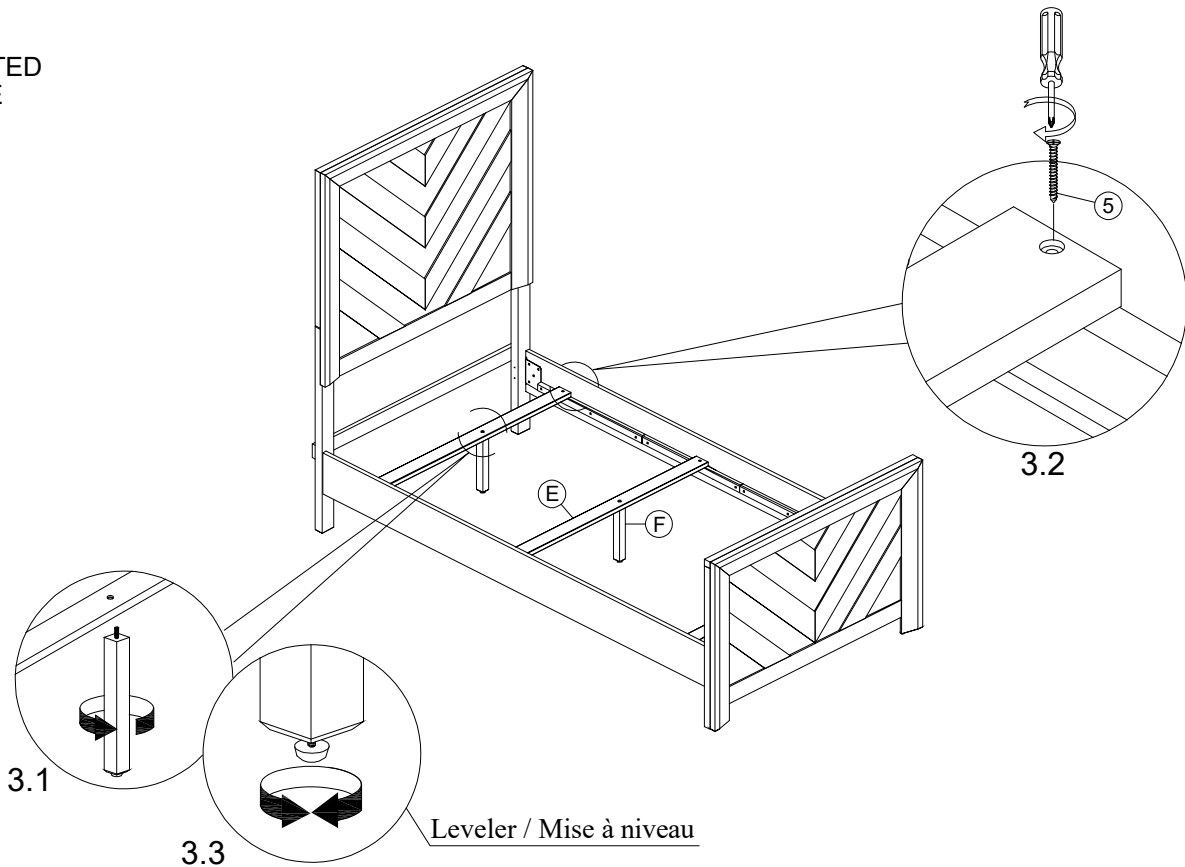

Assembly Instruction For / Instruction D'assemblage Pour

FULL BED / LIT COMPLET

B-11630-7-FHF / B-11630-7-TFR







Caution : Please read instructions thoroughly before unpacking assembly parts. Sharp, exposed staple tips can cause injury, therefore, for your protection, please remove any exposed staples used in packing.

1. We recommend that you should assemble this product with the assistance of another person; this will make assembly easier, and will help to eliminate damage the product or injury to persons during assembly.
2. Be sure to check all packing materials carefully for small parts that may have come loose inside the carton during
3. Please do not over tighten screws or bolts.
4. Please put all parts on a non-abrasive floor before assembly, and follow the assembly steps to assemble your newly purchased product correctly and efficiently.

Attention: S'il vous plait lire attentivement les instructions avant de déballer les pièces d'assemblage. Pour votre protection et éviter les blessures, s'il vous plait retirer les agrafes exposés utilisés pour l'emballage.

1. Nous vous recommandons d'assembler ce produit avec l'aide d'une autre personne; cela facilitera le montage, et aidera à éliminer les dommages au produit ou des blessures lors de l'assemblage.
2. Assurez-vous de vérifier soigneusement tous les matériaux d'emballage pour les petites pièces qui peuvent avoir été lâche à l'intérieur du carton pendant le transport.
3. Nous vous demandons de ne pas trop serrer les vis ou des boulons.
4. Il est recommande' de mettre toutes les pièces d'assemblage sur un sol non abrasif avant l'assemblage et de suivre les étapes d'assemblage une par pour assembler votre nouveau produit correctement et efficacement.

PART LIST FOR FULL BED LISTE DES PIÈCES POUR LIT COMPLET			
NO.	PART DESC/ LISTE DES PIÈCES	CODE	Q'TY
A	HEADBOARD	B-11630-7-FHF	1
B	L/R HEADBOARD LEG	PB-11630-7-HBLEG	2
C	HEADBOARD BOTTOM STRETCHER	PB-11630-7-FHSTR	1
D	FOOTBOARD	B-11630-7-FHF	1
E	SLAT	PB-11630-7-FBSLT	3
F	SLAT SUPPORT LEG	PB-11630-7-BLSPLEG	3
G	SIDE RAIL	B-11630-7-TFR	2

HARDWARE LIST FOR FULL BED LISTE DE MATÉRIEL POUR LIT COMPLET			
NO.	HARDWARE DESC/ LISTE DE QUINCAILLERIE	CODE	Q'TY
1	 JCB BOLT (1/4" x 1" 5/8)	PB-11630-KBHW	8
2	 SPRING WASHER (1/4")		8
3	 FLAT WASHER (1/4" x 5/8")		8
4	 ALLEN KEY(5/32")		1
5	 CSK SCREW (#4 x 1"1/4)		6
6	 SCREW-DRIVER(NOT PROVIDED)		

*HARDWARE LOCATED IN LEG BOX / MATÉRIEL SITUÉ DANS LA BOÎTE DE JAMBES

 Only tighten all bolts when all bolts aligned with bolt inserts /
Ne serrez tous les boulons que lorsque tous les boulons sont alignés avec les inserts de boulon.

STEP 1 Étape 1

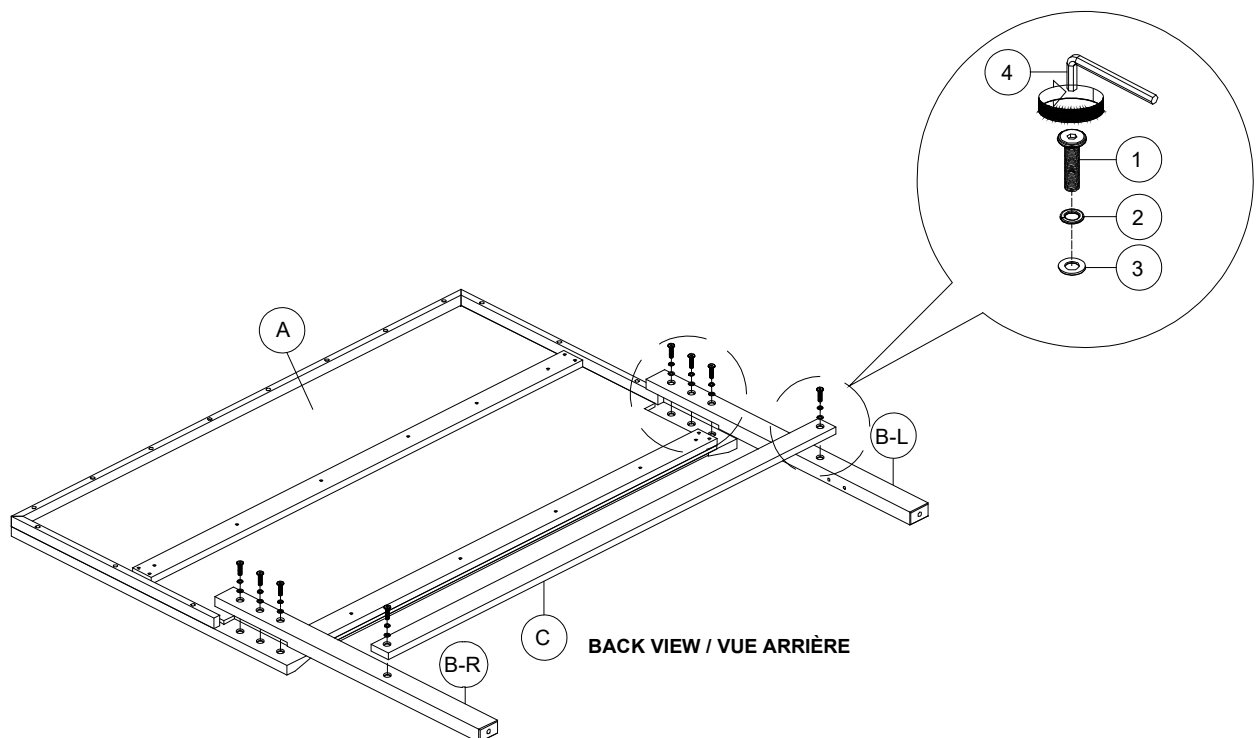

Assembly Instruction For / Instruction D'assemblage Pour

FULL BED / LIT COMPLET

B-11630-7-FHF / B-11630-7-TFR

STEP 2
Étape 2

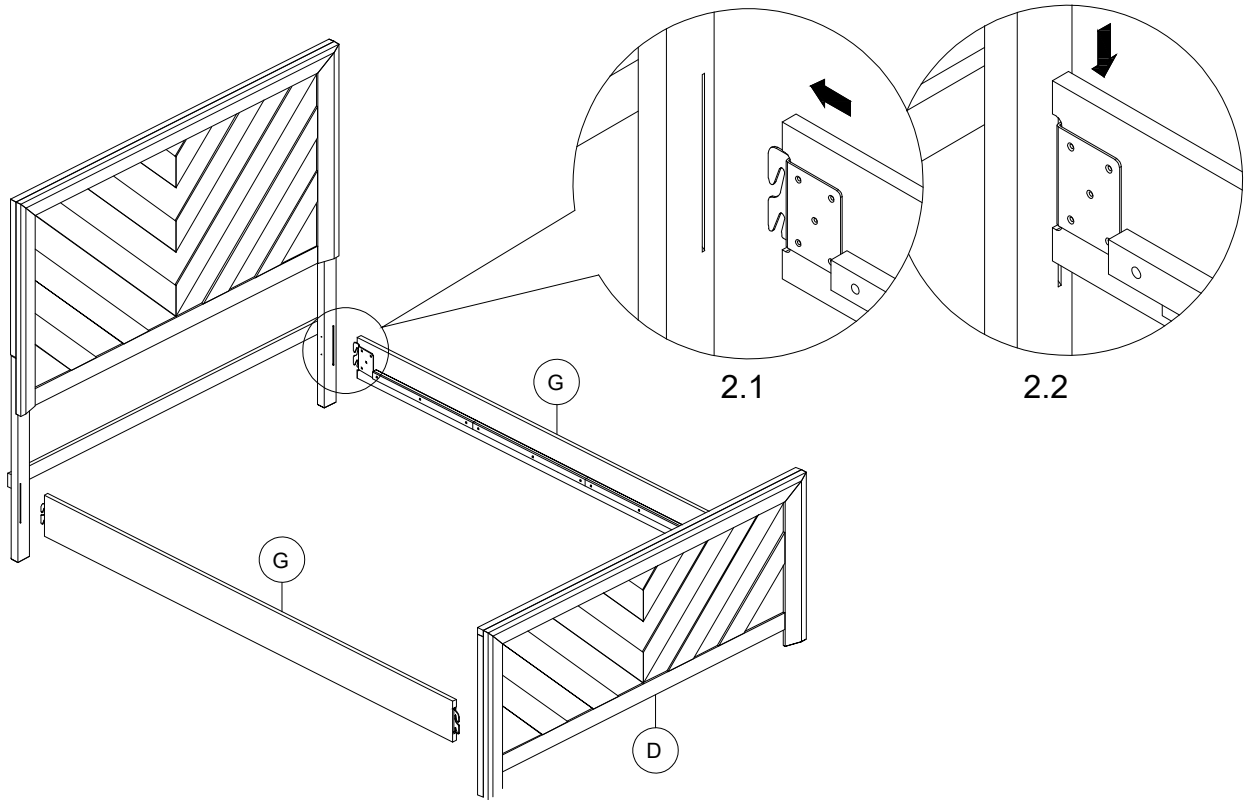

STEP 3
Étape 3
COMPLETED
ACHEVÉE

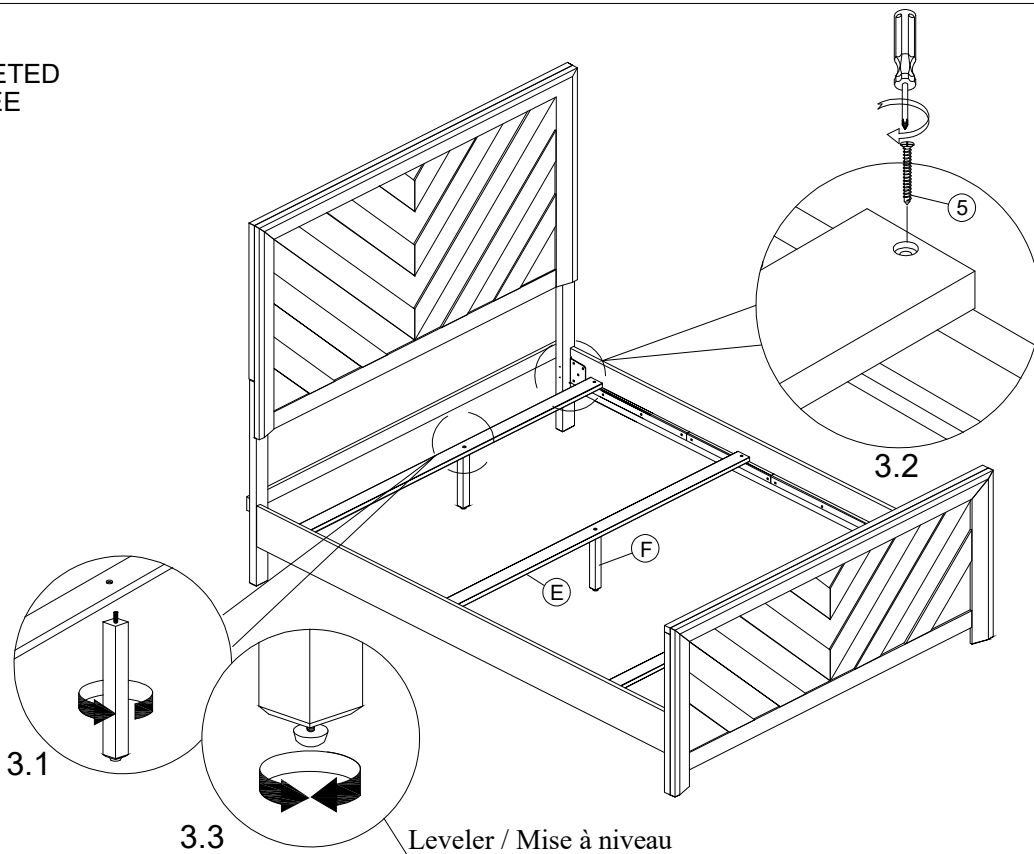

Assembly Instruction For / Instruction D'assemblage Pour

QUEEN BED / GRAND LIT

B-11630-7-QHF / B-11630-7-QKR

Caution : Please read instructions thoroughly before unpacking assembly parts. Sharp, exposed staple tips can cause injury, therefore, for your protection, please remove any exposed staples used in packing.

1. We recommend that you should assemble this product with the assistance of another person; this will make assembly easier, and will help to eliminate damage the product or injury to persons during assembly.
2. Be sure to check all packing materials carefully for small parts that may have come loose inside the carton during
3. Please do not over tighten screws or bolts.
4. Please put all parts on a non-abrasive floor before assembly, and follow the assembly steps to assemble your newly purchased product correctly and efficiently.

Attention: S'il vous plait lire attentivement les instructions avant de déballer les pièces d'assemblage. Pour votre protection et éviter les blessures, s'il vous plait retirer les agrafes exposés utilisés pour l'emballage.

1. Nous vous recommandons d'assembler ce produit avec l'aide d'une autre personne; cela facilitera le montage, et aidera à éliminer les dommages au produit ou des blessures lors de l'assemblage.
2. Assurez-vous de vérifier soigneusement tous les matériaux d'emballage pour les petites pièces qui peuvent avoir été lâche à l'intérieur du carton pendant le transport.
3. Nous vous demandons de ne pas trop serrer les vis ou des boulons.
4. Il est recommande' de mettre toutes les pièces d'assemblage sur un sol non abrasif avant l'assemblage et de suivre les étapes d'assemblage une par pour assembler votre nouveau produit correctement et efficacement.

PART LIST FOR QUEEN BED LISTE DES PIÈCES POUR GRAND LIT			
NO.	PART DESC/ LISTE DES PIÈCES	CODE	Q'TY
A	HEADBOARD	B-11630-7-QHF	1
B	L/R HEADBOARD LEG	PB-11630-7-HBLEG	2
C	HEADBOARD BOTTOM STRETCHER	PB-11630-7-QHSTR	1
D	FOOTBOARD	B-11630-7-QHF	1
E	SLAT	PB-11630-7-QBSLT	5
F	SLAT SUPPORT LEG	PB-11630-7-BSLSPLEG	5
G	SIDE RAIL	B-11630-7-QKR	2

HARDWARE LIST FOR QUEEN BED LISTE DE MATÉRIEL POUR GRAND LIT			
NO.	HARDWARE DESC/ LISTE DE QUINCAILLERIE	CODE	Q'TY
1	 JCB BOLT (1/4" x 1" 5/8)	PB-11630-KBHW	8
2	 SPRING WASHER (1/4")		8
3	 FLAT WASHER (1/4" x 5/8")		8
4	 ALLEN KEY(5/32")		1
5	 CSK SCREW (#4 x 1"1/4)		10
6	 SCREW-DRIVER(NOT PROVIDED)		

*HARDWARE LOCATED IN LEG BOX / MATÉRIEL SITUÉ DANS LA BOÎTE DE JAMBES



Only tighten all bolts when all bolts aligned with bolt inserts /

Ne serrez tous les boulons que lorsque tous les boulons sont alignés avec les inserts de boulon.

STEP 1 Étape 1

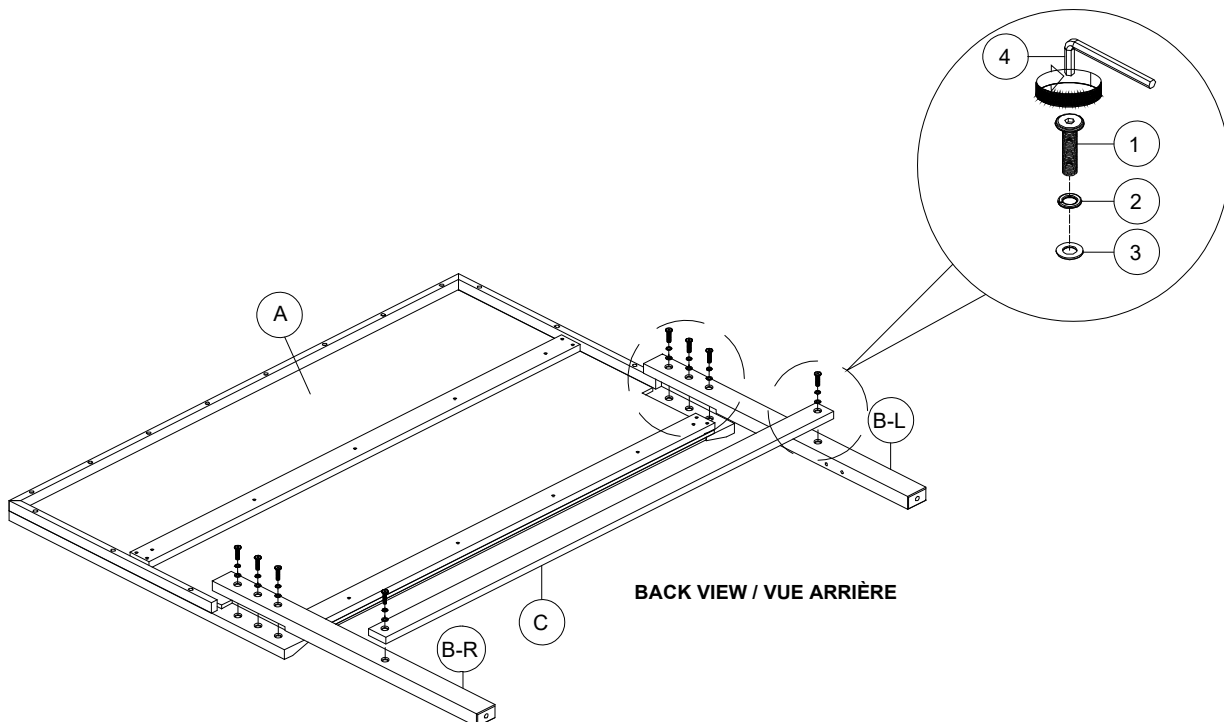

BACK VIEW / VUE ARRIÈRE

Assembly Instruction For / Instruction D'assemblage Pour

QUEEN BED / GRAND LIT

B-11630-7-QHF / B-11630-7-QKR

STEP 2
Étape 2

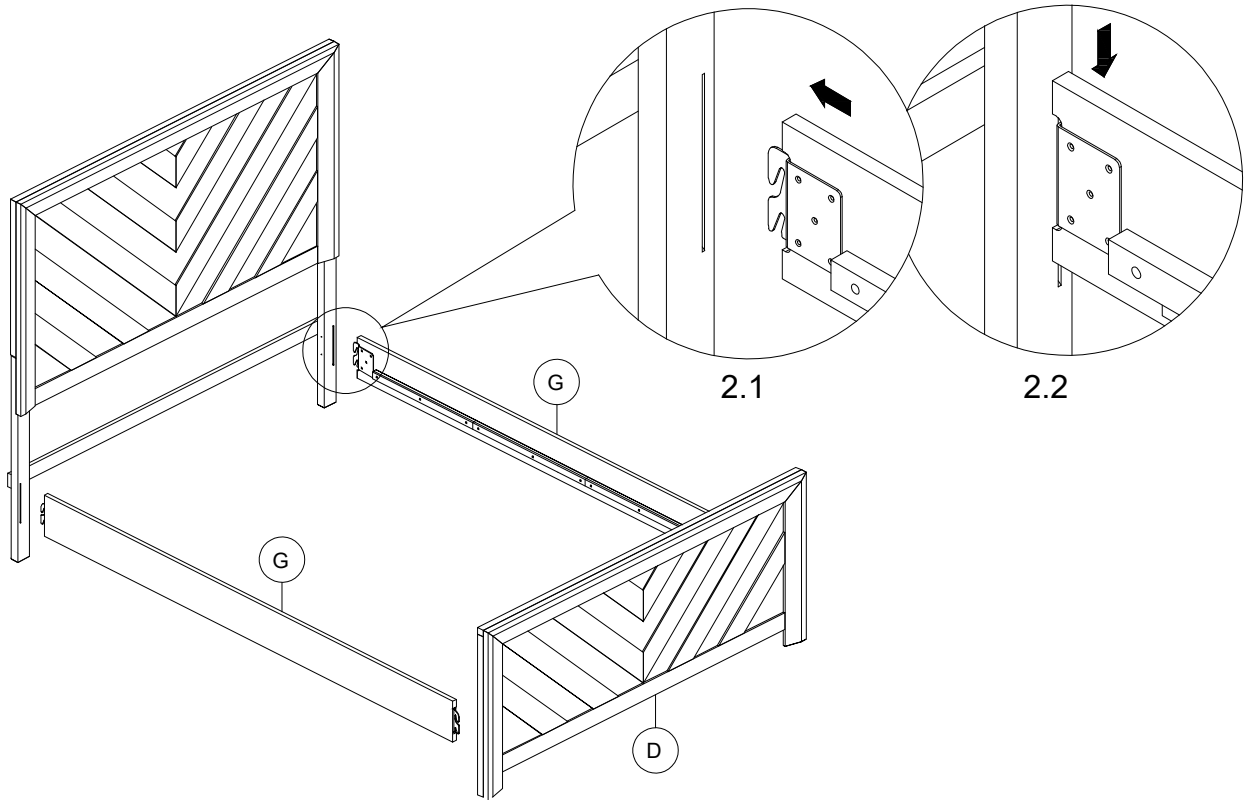

STEP 3
Étape 3
COMPLETED
ACHEVÉE

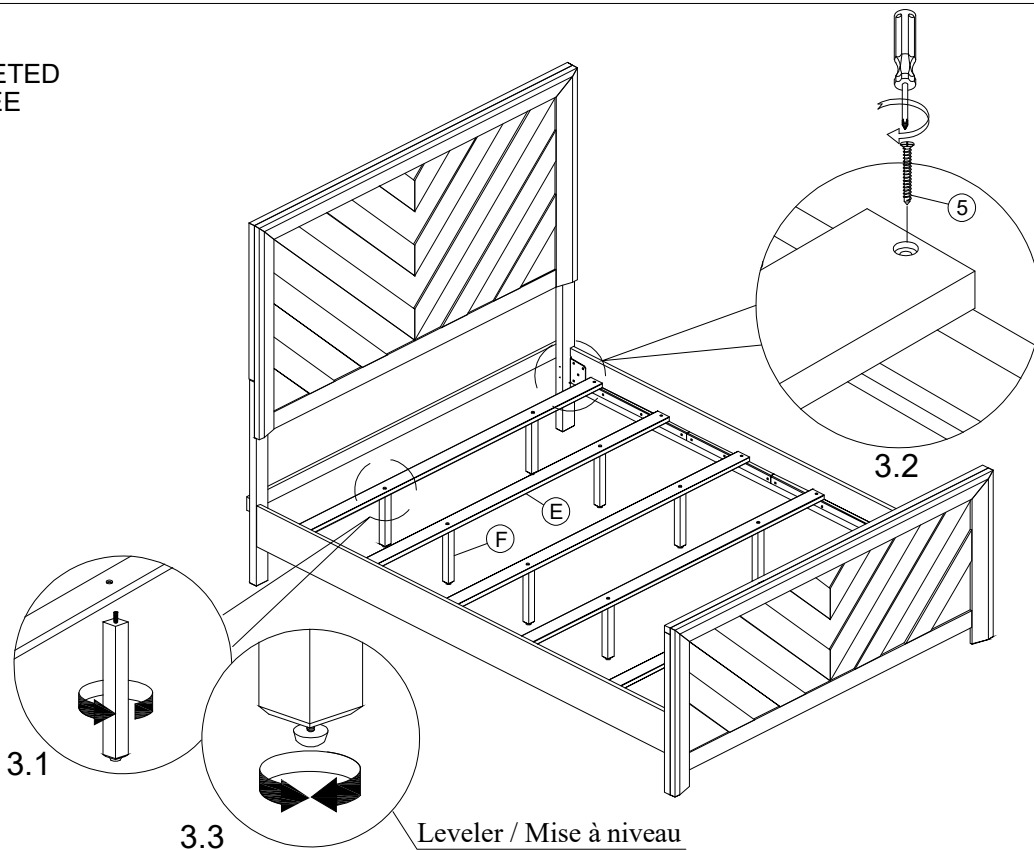

Assembly Instruction For / Instruction D'assemblage Pour

KING BED / TRÈS GRAND LIT

B-11630-7-KHF / B-11630-7-QKR

Caution : Please read instructions thoroughly before unpacking assembly parts. Sharp, exposed staple tips can cause injury, therefore, for your protection, please remove any exposed staples used in packing.

1. We recommend that you should assemble this product with the assistance of another person; this will make assembly easier, and will help to eliminate damage the product or injury to persons during assembly.
2. Be sure to check all packing materials carefully for small parts that may have come loose inside the carton during
3. Please do not over tighten screws or bolts.
4. Please put all parts on a non-abrasive floor before assembly, and follow the assembly steps to assemble your newly purchased product correctly and efficiently.

Attention: S'il vous plait lire attentivement les instructions avant de déballer les pièces d'assemblage. Pour votre protection et éviter les blessures, s'il vous plait retirer les agrafes exposés utilisés pour l'emballage.

1. Nous vous recommandons d'assembler ce produit avec l'aide d'une autre personne; cela facilitera le montage, et aidera à éliminer les dommages au produit ou des blessures lors de l'assemblage.
2. Assurez-vous de vérifier soigneusement tous les matériaux d'emballage pour les petites pièces qui peuvent avoir été lâche à l'intérieur du carton pendant le transport.
3. Nous vous demandons de ne pas trop serrer les vis ou des boulons.
4. Il est recommande' de mettre toutes les pièces d'assemblage sur un sol non abrasif avant l'assemblage et de suivre les étapes d'assemblage une par pour assembler votre nouveau produit correctement et efficacement.

PART LIST FOR KING BED LISTE DES PIÈCES POUR TRÈS GRAND LIT			
NO.	PART DESC/ LISTE DES PIÈCES	CODE	Q'TY
A	HEADBOARD	B-11630-7-KHF	1
B	L/R HEADBOARD LEG	PB-11630-7-HBLEG	2
C	HEADBOARD BOTTOM STRETCHER	PB-11630-7-KHSTR	1
D	FOOTBOARD	B-11630-7-KHF	1
E	SLAT	PB-11630-7-KBSLT	5
F	SLAT SUPPORT LEG	PB-11630-7-BSLSPLEG	10
G	SIDE RAIL	B-11630-7-QKR	2

HARDWARE LIST FOR KING BED LISTE DE MATÉRIEL POUR TRÈS GRAND LIT			
NO.	HARDWARE DESC/ LISTE DE QUINCAILLERIE	CODE	Q'TY
1	 JCB BOLT (1/4" x 1" 5/8)	PB-11630-KBHW	8
2	 SPRING WASHER (1/4")		8
3	 FLAT WASHER (1/4" x 5/8")		8
4	 ALLEN KEY(5/32")		1
5	 CSK SCREW (#4 x 1"1/4)		10
6	 SCREW-DRIVER(NOT PROVIDED)		

*HARDWARE LOCATED IN LEG BOX / MATÉRIEL SITUÉ DANS LA BOÎTE DE JAMBES

 Only tighten all bolts when all bolts aligned with bolt inserts /
Ne serrez tous les boulons que lorsque tous les boulons sont alignés avec les inserts de boulon.

STEP 1 Étape 1

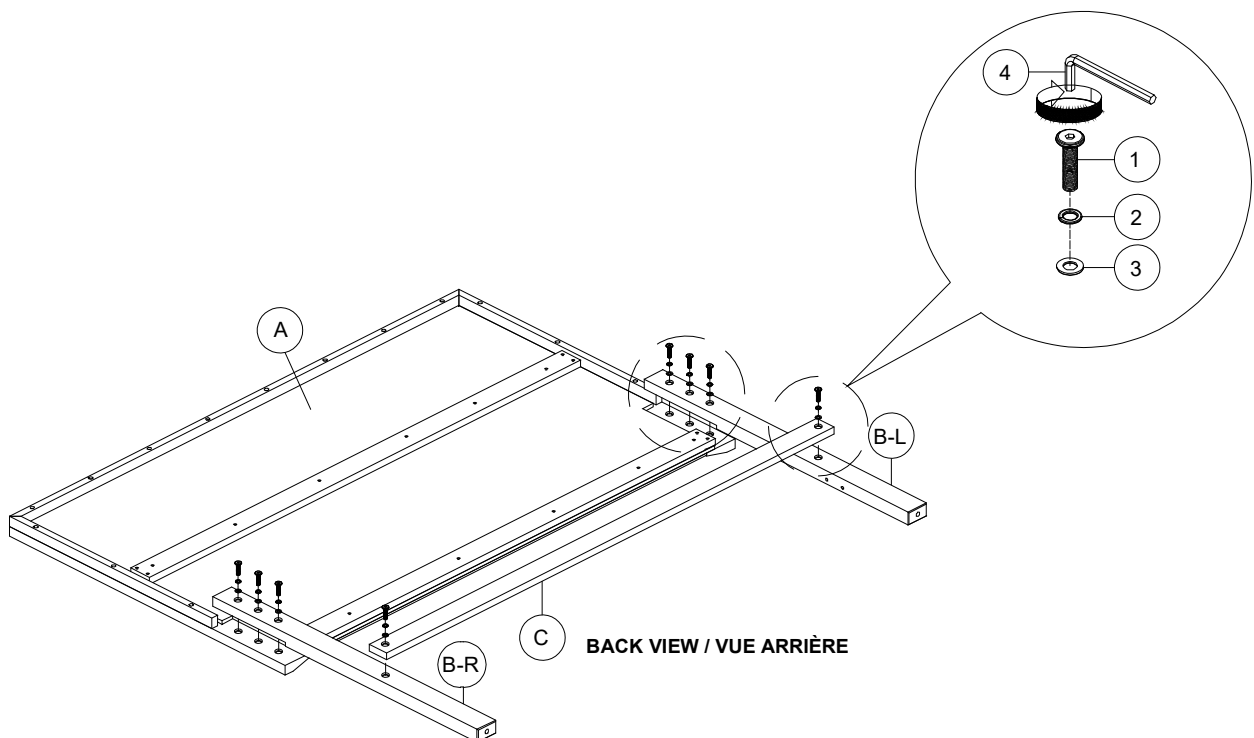

Assembly Instruction For / Instruction D'assemblage Pour

KING BED / TRÈS GRAND LIT

B-11630-7-KHF / B-11630-7-QKR

STEP 2
Étape 2

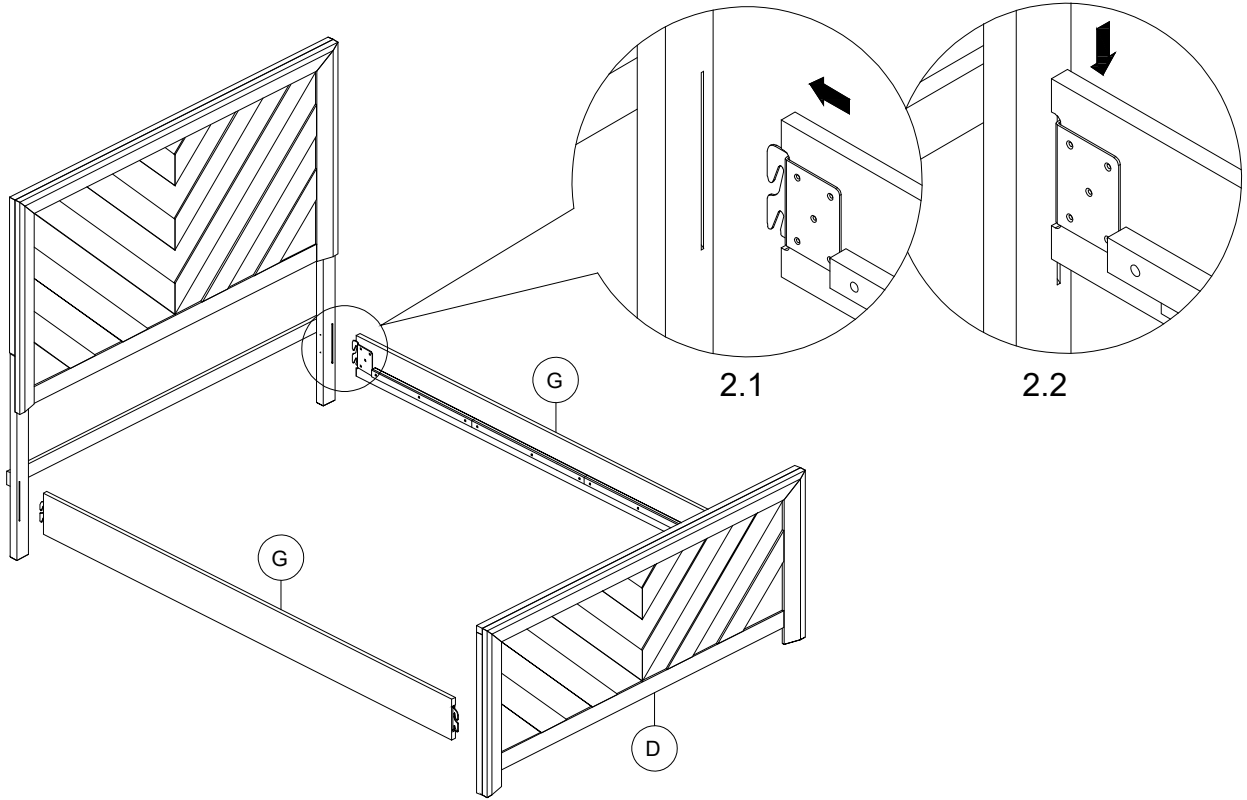

STEP 3
Étape 3
COMPLETED
ACHEVÉE

