



**ASSEMBLY INSTRUCTIONS**  
NOTICE DE MONTAGE  
INSTRUCCIONES DE MONTAJE

COD BR: BMU 62  
COD US: 400AMC

# Summary

## Résumé

## Resumen

<b>Introduction</b>	.....	3
Introduction		
Introducción		
<b>Before starting</b>	.....	4
Avant de commencer		
Antes de comenzar		
<b>Avoid accidents</b>	.....	4
Éviter les accidents		
Evitar accidentes		
<b>Dimensions and tools</b>	.....	5
Dimensions et outils		
Dimensiones y herramientas		
<b>Identifying parts</b>	.....	6
Identification des pièces		
Identificación de las piezas		
<b>Hardware included in box</b>	.....	7
Accessoires inclus dans la boîte		
Accesorios incluidos en la caja		
<b>Furniture assembly</b>	.....	8
Montage de meuble		
Montaje del mueble		

# Introduction

Introduction

Introducción

## Important

Important

Importante

**Read this manual and follow the steps in order to keep the guarantee and also for the perfect fit.**

Lisez ce manuel et suivez les étapes afin de conserver la garantie et aussi pour un ajustement parfait.

Lea este manual y siga los pasos para que el producto no pierda la garantía y también para el ajuste perfecto.

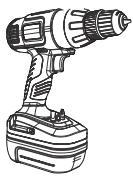

**Some parts may have just pre-drilled holes, then use an electric screwdriver to improve assembly.**

Certaines pièces peuvent seulement avoir un pré-perçage, utilisez un tournevis électrique pour améliorer l'assemblage.

Algunas partes pueden tener solo pre-huecos, utilice un destornillador para mejorar el armado.



**Scan QR codes to help with assembly steps.**

**You can access the whole playlist scanning this QR code**

Scannez les codes QR pour vous aider avec les étapes d'assemblage.

Vous pouvez accéder à toute la playlist en scannant ce code QR.

Utilice los códigos QR para ayudar en los pasos de armado.

Usted puede chequear la lista completa de vídeos utilizando este código QR



**Unboxing**

Déballage

Desempaque



**Cleaning pieces**

Nettoyage de pièces

Limpieza de las piezas



**Organizing hardware**

Organizer le matériel

Organizando los herrajes



**Fixing minifix screw**

Minifix vis

Fijación de minifix

**Before starting**  
Avant de commencer  
Antes de comenzar

**Prepare the room before starting the assembly, leaving it completely clean and the area in good condition to start the work.**

Avant de commencer l'assemblage, préparez l'environnement en le laissant complètement propre et avec un bon espace pour commencer le travail.

Antes de comenzar el montaje preparar el ambiente, dejándolo completamente limpio y con buen espacio para comenzar el trabajo.

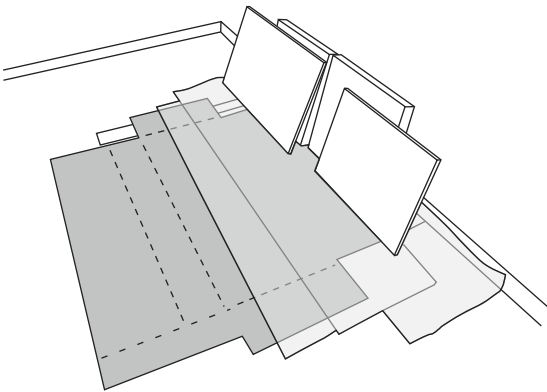

**Use the cardboard of the packaging to separate and support the parts removed from the boxes.**

Utilisez le carton de l'emballage pour séparer et soutenir les pièces retirées des boîtes

Utilice el cartón de la embalaje para separar y apoyar las piezas desmontadas de las cajas.

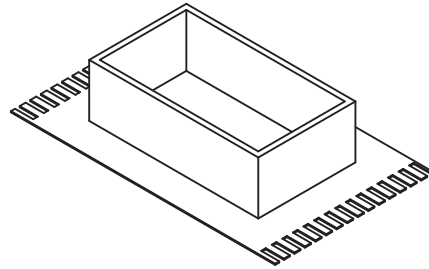

**Cover the assembly area with a blanket or carpet to avoid damaging the parts during the assembly process.**

Couvrir la zone d'assemblage avec une couverture ou un tapis pour éviter d'endommager les pièces pendant le processus d'assemblage.

Cubrir la zona de ensamble con una manta o alfombra. De este modo, se evitan daños en las piezas durante el proceso de montaje.

**SCAN TO WATCH THE VIDEO**  
*Scannez pour regarder la vidéo*  
*Scanea para ver el vídeo*



**Avoid accidents**  
Éviter les accidents  
Evitar accidentes

**We request you to carefully observe the assembly instructions as: fixing the product on the wall, adding glue in needed and specific places, product weight limit, etc.**

Nous vous demandons de lire attentivement les instructions, principalement les informations sur la fixation du produit sur le mur, le placement de la colle dans un endroit spécifique et nécessaire, le poids supporté par le produit etc...

Pedimos que lea atentamente las instrucciones, principalmente las informaciones de fijación del producto en la pared, colocación de pegamento en local específico y necesario, el peso soportado por

**Do not climb or lean on the furniture.**

Ne grimpez pas et ne vous appuyez pas sur les meubles.

No se suba ni se apoye en el mueble.

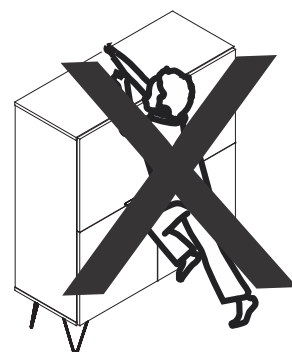

**Dimensions and tools**  
 Dimensions et outils  
 Dimensiones y herramientas

Dimensions:  
 W: 35.43 H:43.70 D: 13.77 inches  
 Dimensions:  
 L: 900 A: 1110P:350 mm  
 Dimensiones:  
 L: 900 A: 1110P: 350 mm

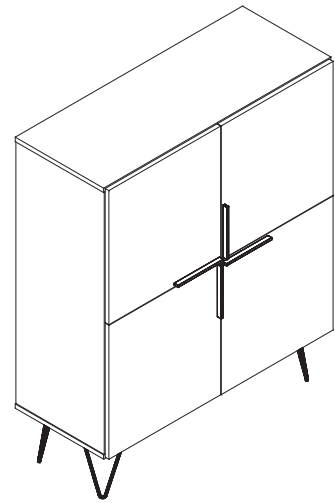

**Cleaning**  
 Vettoyage  
 Limpieza

SCAN TO WATCH THE VIDEO  
 Scannez pour regarder la vidéo  
 Scanea para ver el video



**You can clean the product with slightly dampened cloth followed by a dry cloth.**

**Do not use chemicals or abrasives.**

Chiffon légèrement humecté d'eau, puis chiffon sec, ne pas utiliser de produits chimiques ou abrasifs.  
 Solamente utilizar un paño húmedo y después un paño seco, no utilice productos químicos o abrasivos.

**All the furniture parts have been marked with a number. Before you start assembling, please identify the numbered parts in relation to the assembly instructions. Once assembly is completed, the numbers can be easily removed with a cloth slightly damped in alcohol. Use alcohol only to remove part numbers.**

Toutes les pièces mobiles ont été marquées par un nombre. Avant de commencer l'assemblage, identifiez les pièces numéroté par rapport aux instructions de montage. Une fois l'assemblage terminé, les chiffres peuvent être facilement enlevé avec un chiffon légèrement trempé dans l'alcool. Utilisez de l'alcool uniquement pour supprimer les références.

Todos las piezas del mueble fueron marcadas con un número. Antes de empezar el montaje, identifique las piezas numeradas en relación con las instrucciones de montaje. Una vez que se completa el armado, los números se pueden quitar fácilmente con un paño ligeramente empapado en alcohol. Use alcohol solo para eliminar números de las piezas.

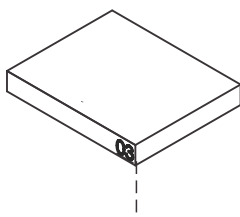

**USE ALCOHOL ONLY TO REMOVE PART NUMBERS**  
**UTILISEZ DE L'ALCOOL UNIQUEMENT POUR SUPPRIMER LE NOMBRE DE PIÈCES**  
**UTILICE ALCOHOL SOLAMENTE PARA ELIMINAR EL NUMERO DE LAS PIEZAS**

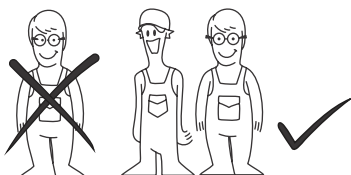

**To improve assembly, use an electronic screwdriver.**  
 Pour faciliter l'assemblage, utilisez un tournevis électrique.  
 Para facilitar el armado, utilice un destornillador eléctrico.

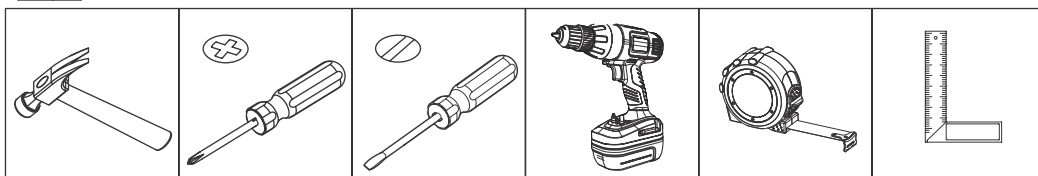

# COD BR: BMU 62 COD US: 400AMC

PART DESCRIPTION	QTY.	PIÈCE DESCRIPTION	QUANT.	PIEZA DESCRIPCIÓN	CANTIDAD
001 BASE	1	001 BASE	1	001 BASE	1
002 TOP	1	002 HAUT	1	002 TAPA	1
003 LEFT SIDE	1	003 CÔTÉ GAUCHE	1	003 LATERAL IZQUIERDA	1
004 RIGHT SIDE	1	004 CÔTÉ DROIT	1	004 LATERAL DERECHA	1
005 PARTITION	1	005 DIVISION	1	005 PARTICIÓN	1
006 SHELF	2	006 ÉTAGÈRE	2	006 REPISA	2
007 UPPER RIGHT DOOR	1	007 PORTE SUPÉRIEURE DROITE	1	007 PUERTA SUPERIOR DERECHA	1
008 UPPER LEFT DOOR	1	008 PORTE SUPÉRIEURE GAUCHE	1	008 PUERTA SUPERIOR IZQUIERDA	1
009 BOTTOM LEFT DOOR	1	009 PORTE INFÉRIEURE GAUCHE	1	009 PUERTA INFERIOR IZQUIERDA	1
010 BOTTOM RIGHT DOOR	1	010 PORTE INFÉRIEURE DROITE	1	010 PUERTA INFERIOR DERECHA	1
011 BACK	4	011 CÔTE	4	011 REVÉS	4
012 FEET	4	012 PIED	4	012 PIES	4

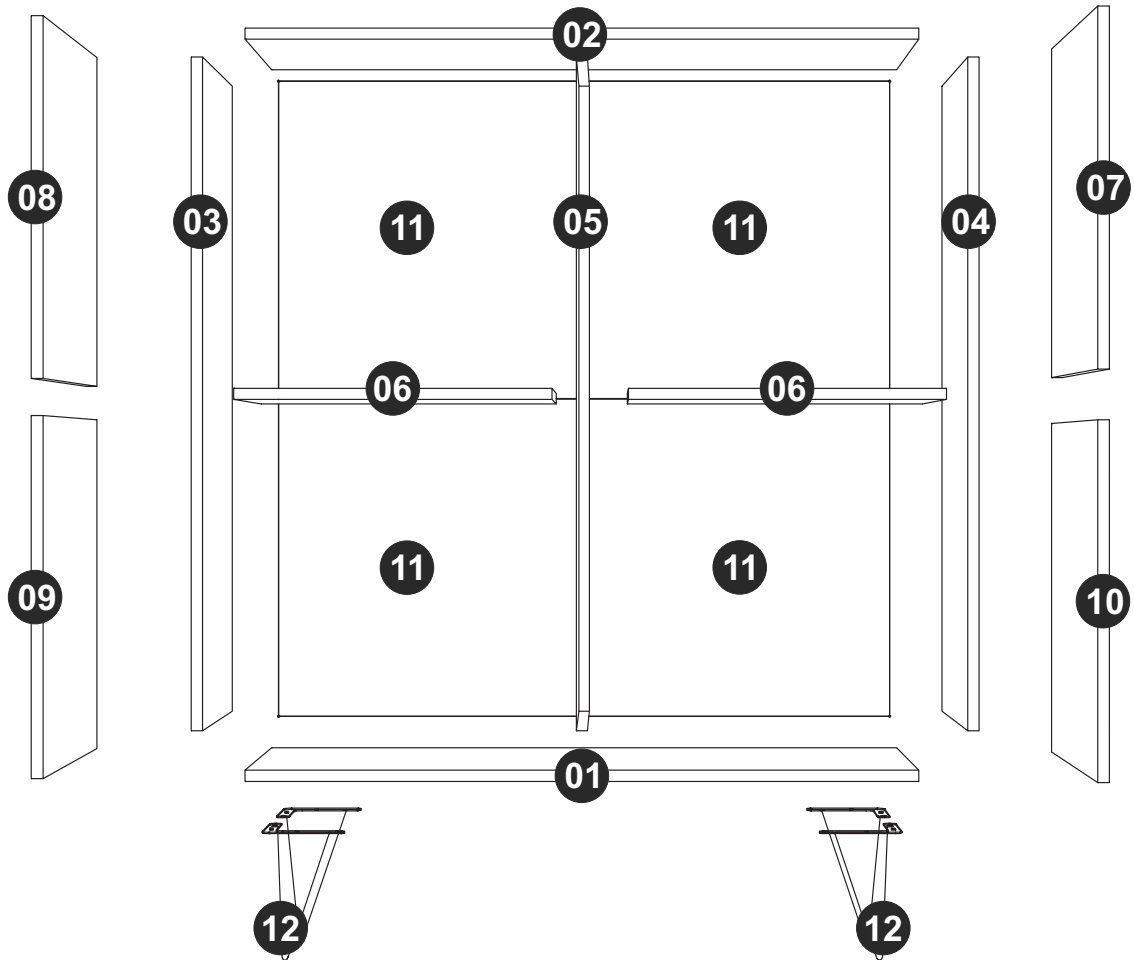

**HARDWARE INCLUDED IN BOX 01**  
**ACCESSOIRES INCLUS DANS LA BOÎTE 01**  
**ACCESORIOS INCLUIDOS EN LA CAJA 01**

SCAN TO WATCH THE VIDEO  
 Scannez pour regarder la vidéo  
 Scanea para ver el video

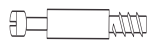

EF 000094 X 10

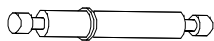

EF 000067 X 2



EF 000033 x 16



EF 000731 X 2



EF 000216 X 14



EF 000381 x 08



EF 000106 x 32



EF 000132 x 06

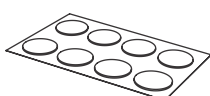

STICKER x 20  
 HOLE TAPA x 20  
 TAPAS PLÁSTICAS x 20

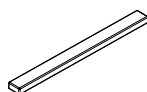

HANDLE x 04  
 PULLER x 04  
 MANIJA x 04

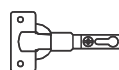

EF 000044 X 08

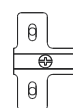

EF 000024 X 08



EF 000168 X 76



EF 000107 x 12



EF 000248 X 01  
 3,5X14 CP



EF 000016 X 01



EF 000246 x 01  
 5X50 CF

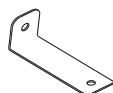

EF 000529 X 01



CHALK x 01  
 CRAIE x 01  
 TIZA x 01

**A** = 11 KG - 24.25LB

**B** = 5 KG - 11.02LB

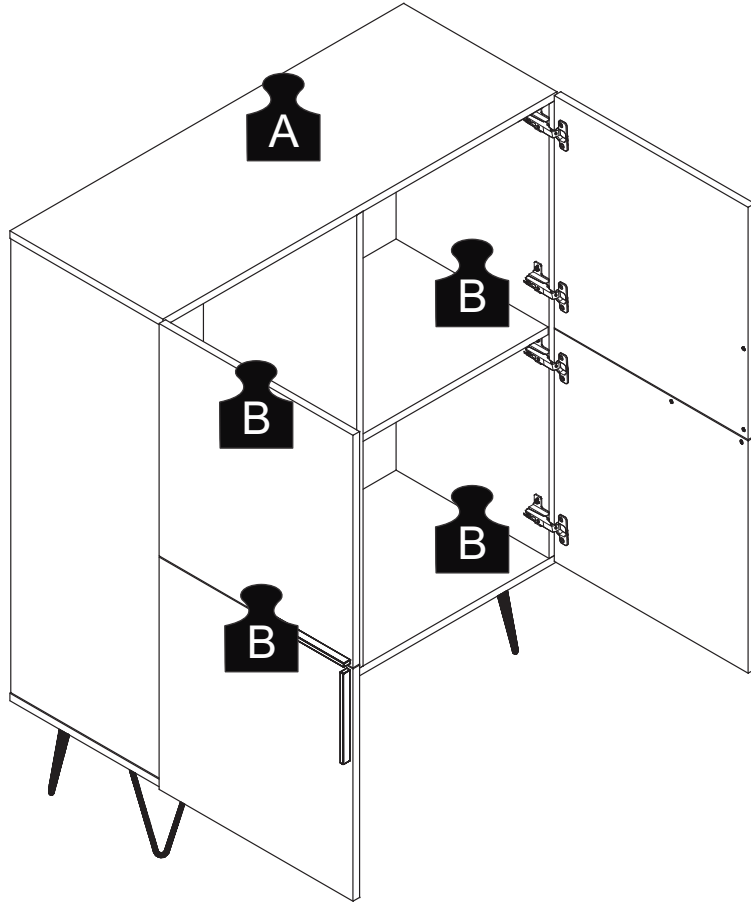

### STEP 1 / ÉTAPE 1 / PASO 1

Fix hardware EF 000094 in piece 02,03 and 04

Fix matériel EF 000094 en pièces 02,03 et 04

Fije el herraje EF 000094 en la pieza 02, 03 y 04.

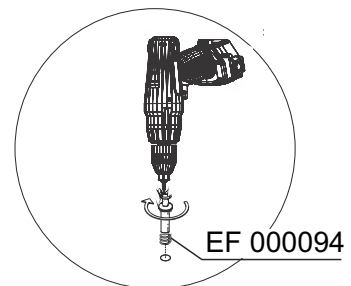
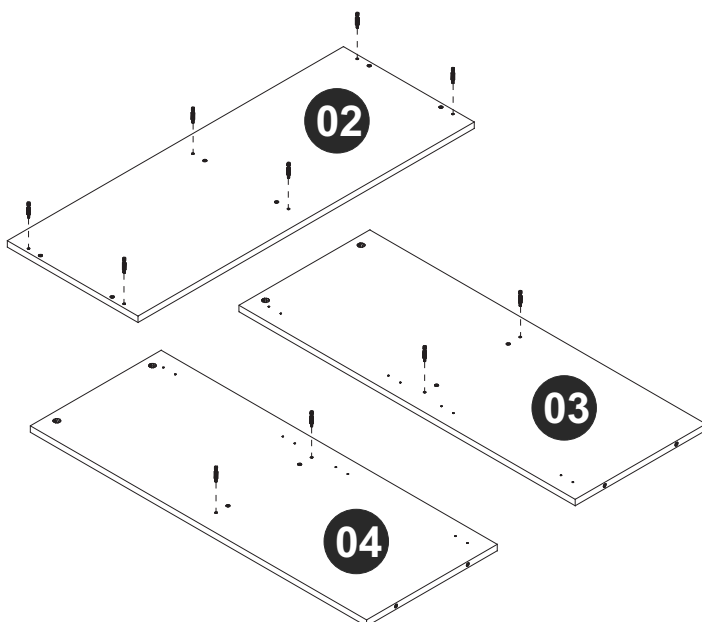

SCAN TO WATCH THE VIDEO  
Scannez pour regarder la vidéo  
Scanea para ver el video



## STEP 2 / ÉTAPE 2 / PASO 2

Insert hardware EF 000033 in pieces 03, 04, 05 and 06.  
Insira a ferragem EF 000033 nas peças 03, 04, 05 e 06.  
Añade el herraje EF 000033 en las piezas 03, 04, 05 y 06.

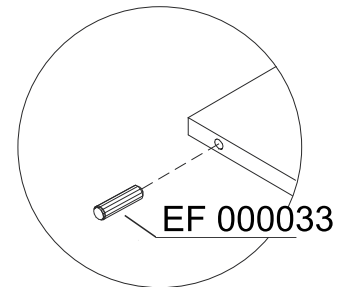
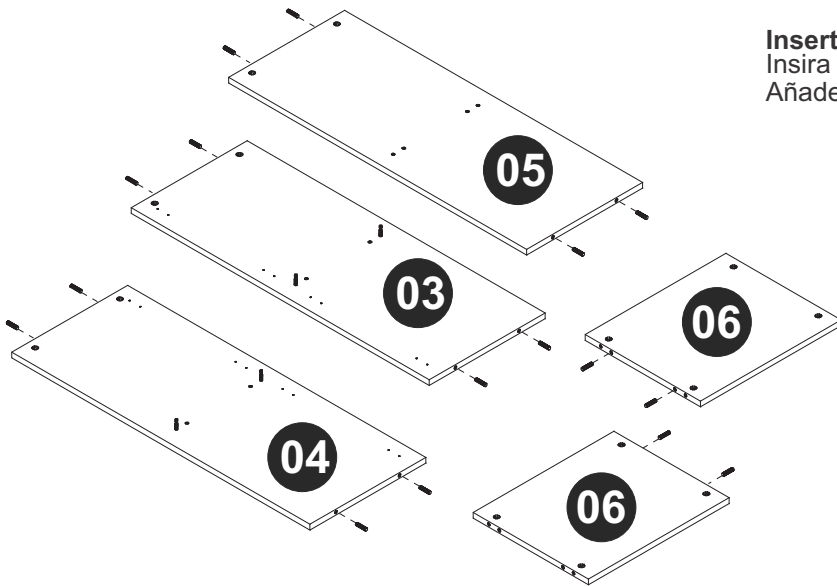

## STEP 3 / ÉTAPE 3 / PASO 3

Fix EF 000024 using the acrew EF 000106.  
Fixez l'EF 000024 à l'aide de l'équipage EF 000106.  
Fije el herraje EF 000024 utilizando el tornillo EF 000106.

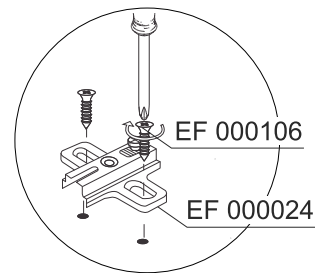
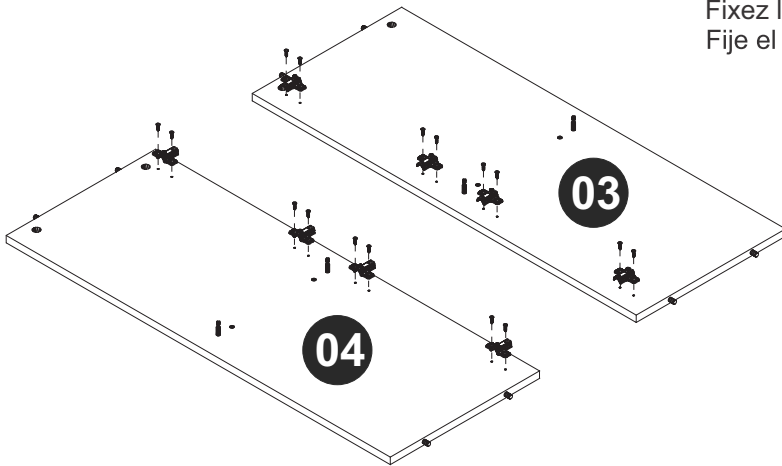

SCAN TO WATCH THE VIDEO  
Scannez pour regarder la vidéo  
Scanea para ver el video



## STEP 4 / ÉTAPE 4 / PASO 4

Fix the handle using hardware EF 000381. Fix hardware EF 000044 using hardware EF 000106.

Fixez la poignée à l'aide du matériel EF 000381. Fixez le matériel EF 000044 utilisant le matériel EF 000106.  
Fije la manija utilizando el herraje EF 000381. Fije el herraje EF 000044 utilizando el herraje EF 000106.

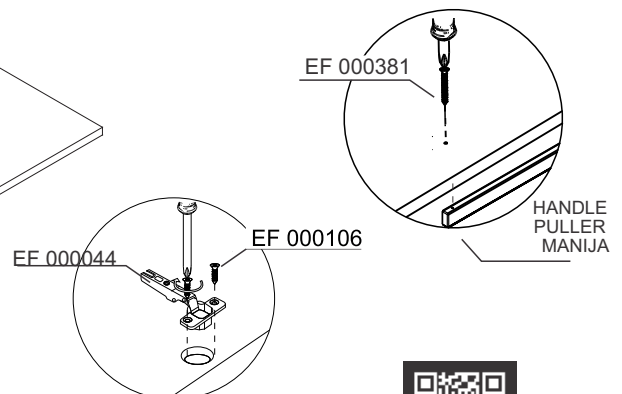
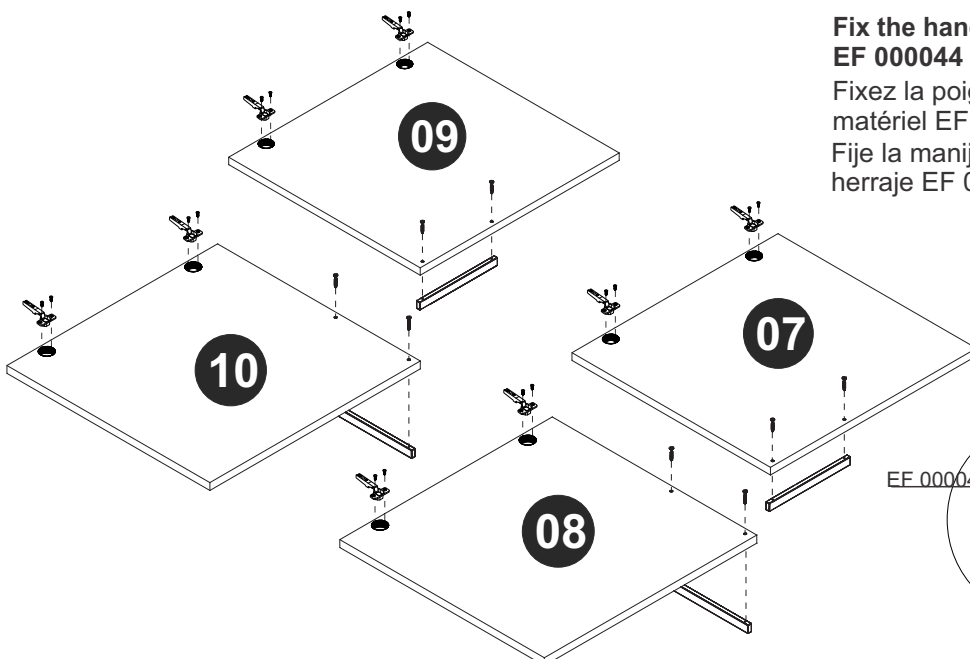

SCAN TO WATCH THE VIDEO  
Scannez pour regarder la vidéo  
Scanea para ver el video



## STEP 5 / ÉTAPE 5 / PASO 5

Use hardware EF 000067 and EF 000731 to connect pieces 05 and 06.  
Utilisez le matériel EF 000067 et EF 000731 pour connecter les pièces 05 et 06.  
Utilice los herrajes EF 000067 y EF 000731 para juntar las piezas 05 y 06 .

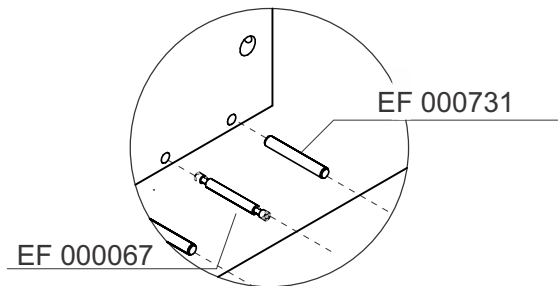
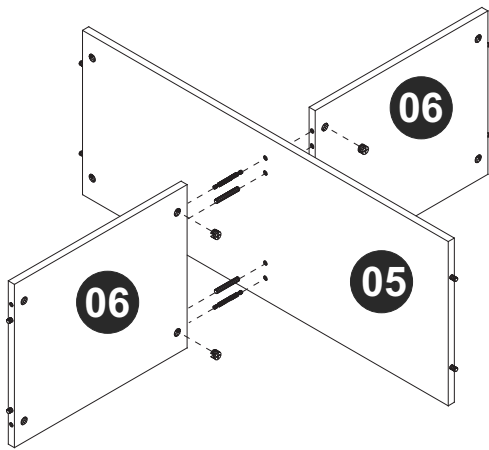

## STEP 6 / ÉTAPE 6 / PASO 6

Connect pieces 03 and 04, insert hardware EF 000216 and turn to tighten.  
Connectez les pièces 03 et 04, insérez la quincaillerie EF 000216 et tournez pour serrer.  
Junte las piezas 03 y 04, añade el herraje EF 000216 y gire para apretar.

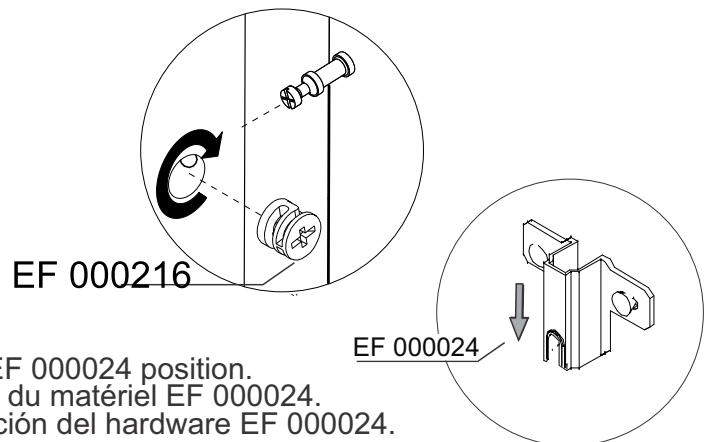
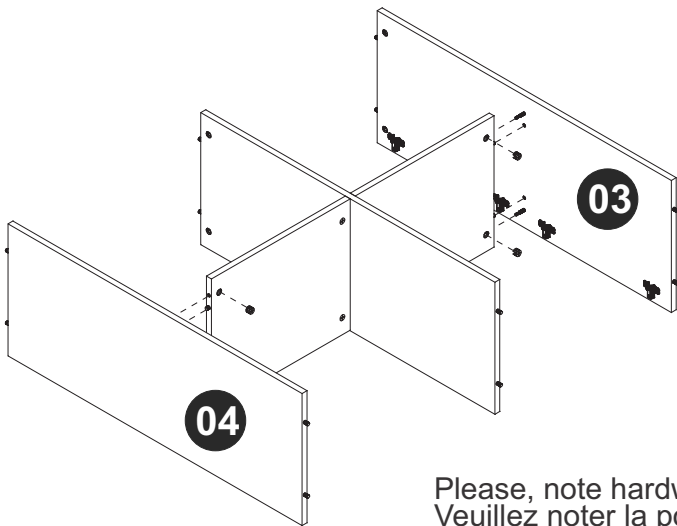

Please, note hardware EF 000024 position.  
Veuillez noter la position du matériel EF 000024.  
Tenga en cuenta la posición del hardware EF 000024.

## STEP 7 / ÉTAPE 7 / PASO 7

Connect piece 02, insert hardware EF 000216 and turn to tighten.  
Connectez la pièce 02, insérez le matériel EF 000216 et tournez pour serrer.  
Junte la pieza 02, añade el herraje EF 000216 y gire para apretar.

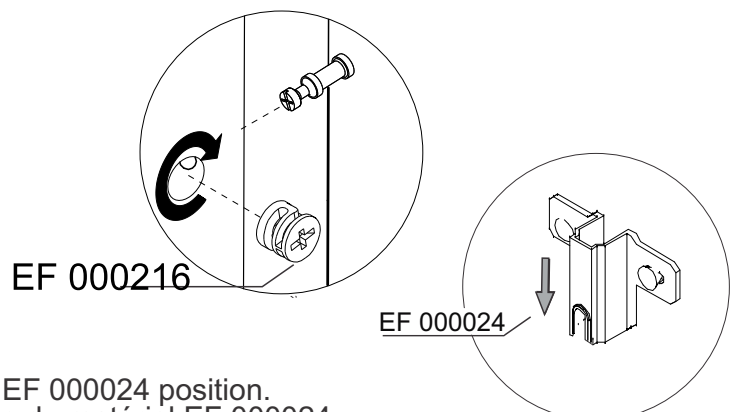
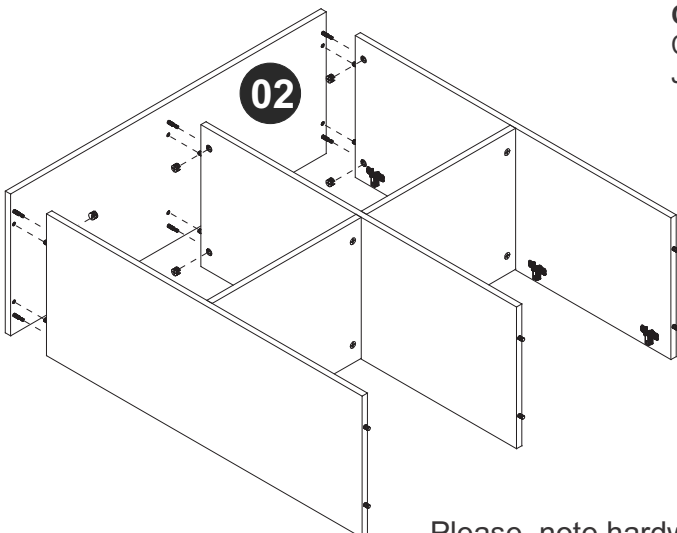

Please, note hardware EF 000024 position.  
Veuillez noter la position du matériel EF 000024.  
Tenga en cuenta la posición del hardware EF 000024.

## STEP 8 / ÉTAPE 8 / PASO 8

**Connect the feet to piece 01 using hardware EF 000107.**  
Connectez les pieds à la pièce 01 à l'aide du matériel EF 000107.  
Junte los pies a la pieza 01 utilizando el herraje EF 000107.

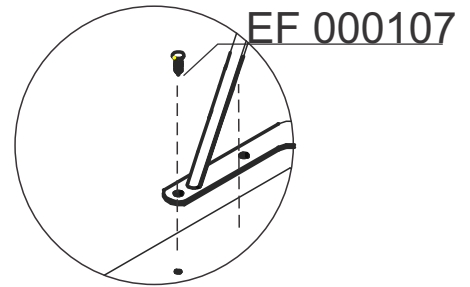
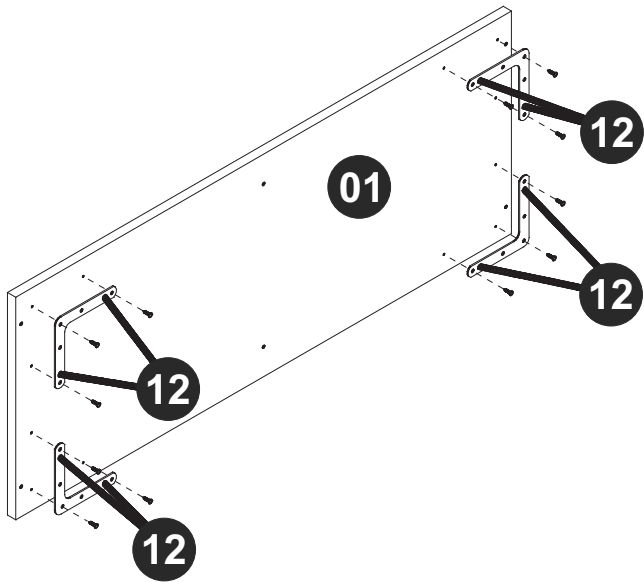

## STEP 9 / ÉTAPE 9 / PASO 9

**Connect the piece 01 using hardware EF 000132.**  
Connecter la pièce 01 à l'aide du matériel EF 000132.  
Junte la pieza 01 utilizando el herraje EF 000132.

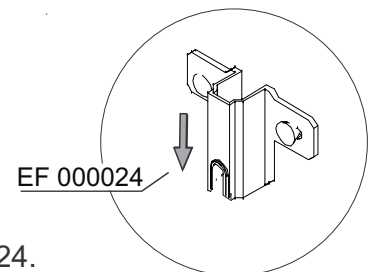
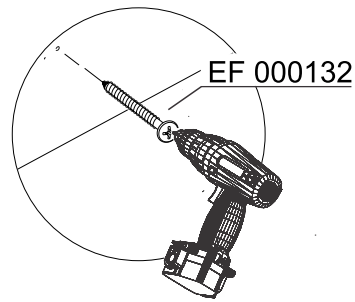
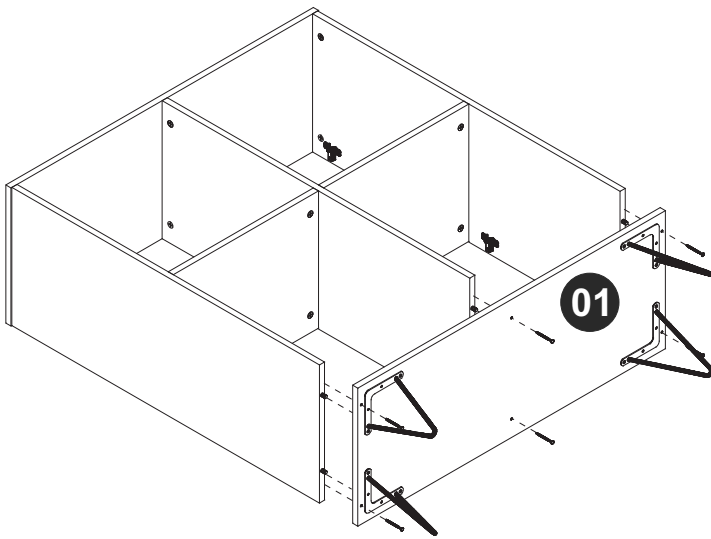

Please, note hardware EF 000024 position.  
Veuillez noter la position du matériel EF 000024.  
Tenga en cuenta la posición del hardware EF 000024.

## STEP 10 / ÉTAPE 10 / PASO 10

**Fix pieces 11 at the furniture using hardware EF 000168.**  
Fixez les 11 pièces au meuble à l'aide de la quincaillerie EF 000168.  
Fije las piezas 11 al mueble utilizando el herraje EF 000168.

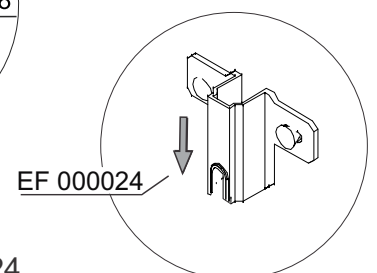
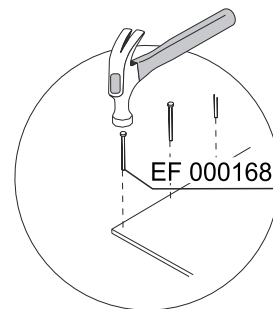
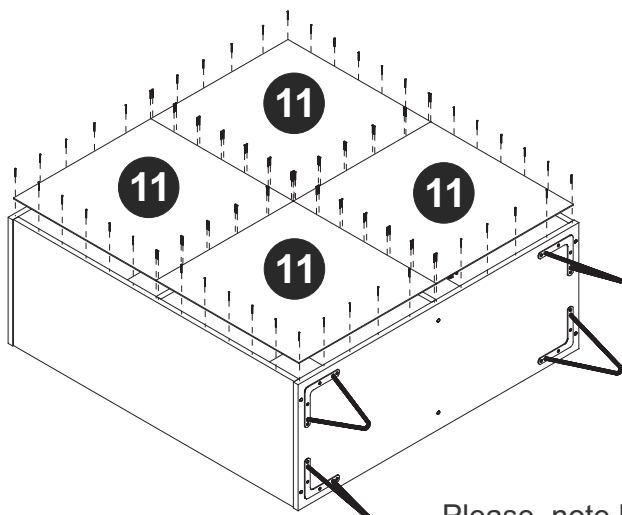

Please, note hardware EF 000024 position.  
Veuillez noter la position du matériel EF 000024.  
Tenga en cuenta la posición del hardware EF 000024.

## STEP 11 / ÉTAPE 11 / PASO 11

**Fix pieces 07 and 08 at the assembled furniture.**

Fixez les pièces 07 et 08 aux meubles assemblés.

Fije las piezas 07 y 08 al mueble armado.

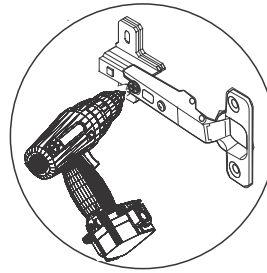
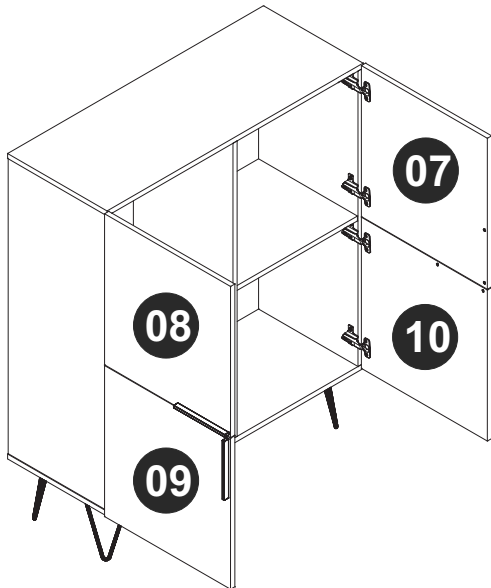

SCAN TO WATCH THE VIDEO  
Scannez pour regarder la vidéo  
Scanea para ver el video



## STEP 12 / ÉTAPE 12 / PASO 12

**Use hardware EF 000248 to fix the hardware EF 000529 at the furniture.**

Utilisez la vis EF 000248 pour fixer le matériel EF 000529 au portable.

Utilice el herraje EF 000248 para fijar el herraje EF000529 al mueble.

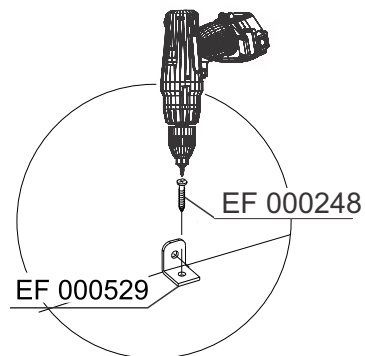
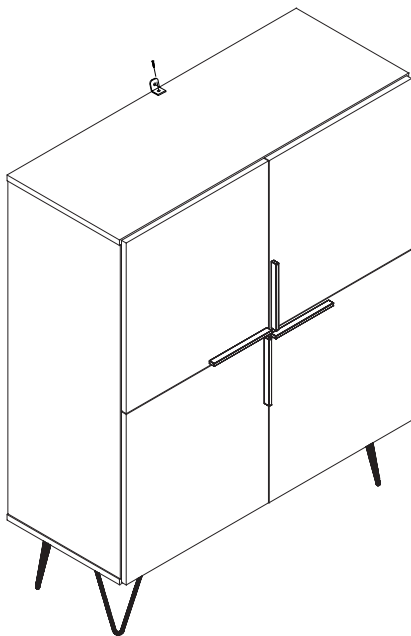

SCAN TO WATCH THE VIDEO  
Scannez pour regarder la vidéo  
Scanea para ver el video



## STEP 13 / ÉTAPE 13 / PASO 13

**Use hardware EF 000246 and EF 000016 for fixing the furniture on the wall.**

Utilisez le matériel EF 000246 et EF 000016 pour fixer le mobile sur le mur.

Utilice los herrajes EF000246 y EF000016 para fijar el mueble en la pared.

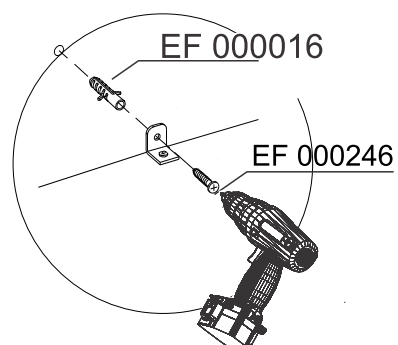
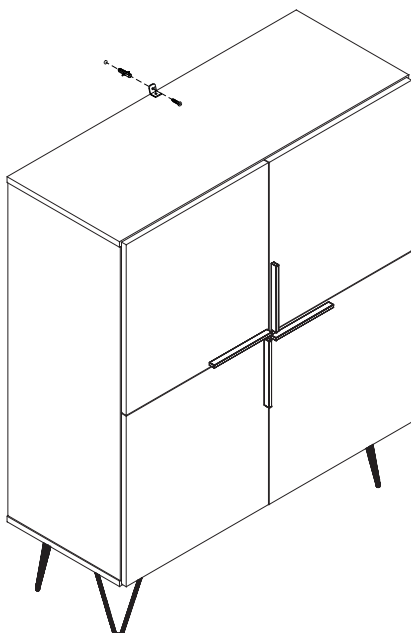

## STEP 14 / ÉTAPE 14 / PASO 14

**Use stickers to cover apparent screws.**

Utilisation ouvrir les trous pour couvrir les vis exposées.  
Utilice los tapa huecos para cubrir los tornillos aparentes.

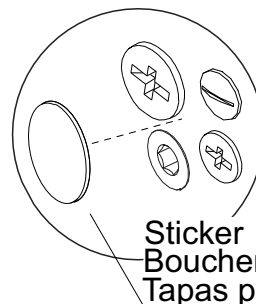
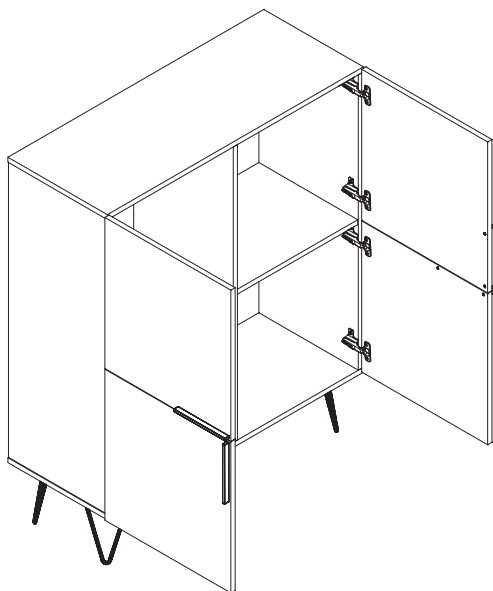

## STEP 15 / ÉTAPE 15 / PASO 15

**Use the chalk to give the final finish on the product.**

Utilisez la craie pour terminer le produit.  
Utilice la tiza para dar el acabado final al producto.

